

CITROËN C3 INSTRUCTIEBOEKJE





CITROËN _____ **CITROËN** prefereert **TOTAL** _____



TOTAL

> Een samenwerking die staat voor innovatie

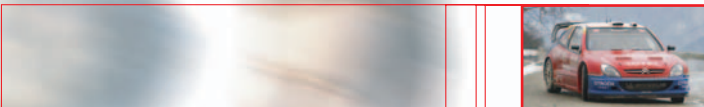

CITROËN en TOTAL, al 35 jaar partners, ontwikkelen in nauwe samenwerking motoren en smeermiddelen met de meest geavanceerde technieken.

> Specifieke motorolie

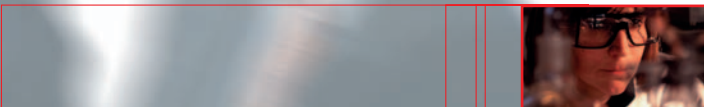

De onderzoeksteams van **CITROËN** en **TOTAL** werken samen om u de beste technologische combinatie te kunnen bieden op het gebied van motoren en smeermiddelen. Met de smeermiddelen van **TOTAL** kiest u voor specifieke motoroliën die zorgen voor topprestaties en een lange levensduur voor uw **CITROËN**.

Daarom kiest CITROËN voor TOTAL

TOTAL, partner van CITROËN...
UW partner.

Dit instructieboekje gaat over zowel de standaard als de extra uitrustingen met de corresponderende oorspronkelijke technische gegevens.

Het uitrustingsniveau van uw auto hangt af van de uitvoering, de gekozen extra's en het verkooppand van uw auto.

Bepaalde in dit instructieboekje genoemde uitrustingen kunnen pas in de loop van het jaar beschikbaar zijn.

Aansprakelijkheid voor de gegeven beschrijvingen en illustraties wordt niet aanvaard.

AUTOMOBILES CITROËN behoudt zich het recht voor tussentijds wijzigingen aan te brengen in de door haar gevoerde modellen en de bijbehorende uitrusting, zonder dat daarvan melding wordt gemaakt in dit instructieboekje.

Heeft u nog vragen? De CITROËN-organisatie, samengesteld uit goed opgeleide, vakbekwame medewerkers, zal ze graag beantwoorden.

Goede reis in uw CITROËN!

Dit instructieboekje maakt onlosmakelijk deel uit van uw auto.

Bewaar het op de daarvoor bestemde plaats, zodat het gemakkelijk terug te vinden is.

Vergeet niet dit boekje bij doorverkoop van uw auto aan de nieuwe eigenaar te geven.

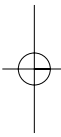
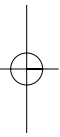
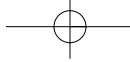

A31-NL-1005/2
Edition 11/2005





Bedankt voor uw keuze en gefeliciteerd.

Lees dit boekje goed door voordat u gaat rijden.

Het bevat alle informatie over het besturen van deze auto en over de uitrusting, evenals belangrijke aanbevelingen.

Verder vindt u in dit boekje gebruiksvoorzorgen, informatie over het reguliere onderhoud en tips voor het onderhouden van uw auto, teneinde de veiligheid en betrouwbaarheid van uw nieuwe CITROËN te behouden.

Hoe beter u uw auto leert kennen, hoe groter het plezier zal zijn dat u eraan beleeft!

Afhankelijk van de uitvoering en de opties, de productiedatum en het land van bestemming, kunnen uitrusting en functies die in dit instructieboekje genoemd worden, afwijken van die in uw auto.

INHOUDSOPGAVE

Hoofdstuk I

BEKNOPTE GEBRUIKSAANWIJZING

Bestuurdersplaats, overzicht	6-7
Dashboard	8-9
Controlelampjes	10-11
Ruitenwisser	12-13
Signalering	14 → 16
Instellingen bestuurdersplaats	17
Voorstoelen	18-19
Spiegels	20
Bediening van de ruiten	21
Snelheidsregelaar	22-23
Snelheidsbegrenzer	24-25
Ventilatie - Verwarming Handbediende airconditioning	26-27
Automatische airconditioning	28
Displays	29

INHOUDSOPGAVE

3

II

Hoofdstuk II

RIJDEN

II

Afstandsbediening	31-32
Sleutels	33
CODE-kaart	34
Anti-inbraakalarm	35-36
Stuurslot - contact - startmotor	37
Starten	38
Stop & Start	39 ➔ 41
Dashboard	42
Onderhoudsintervalindicator	43
Dashboardverlichting - Black panel	44
Multifunctioneel display	45 ➔ 52
Boordcomputer	53 ➔ 56
Handgeschakelde versnellingsbak	57
Automatische versnellingsbak	58 ➔ 61
SensoDrive versnellingsbak	62 ➔ 66
Handrem - Anti-blokkeersysteem (ABS)	67-68
Dynamische stabiliteitscontrole (ESP)	69
Roetfilter dieselmotor	70
Waarschuwing snelheidsoverschrijding	71
Parkeerhulp	72

INHOUDSOPGAVE

III

Hoofdstuk III

COMFORT IN UW AUTO

Openen en sluiten - Automatische vergrendeling tijdens het rijden	73 ➔ 75
Ventilatie - Verwarming	76-77
Handbediende airconditioning	78
Automatische airconditioning	79 ➔ 81
Achterbank met drie zitplaatsen	82
Airbag	83
Veilig vervoeren van kinderen	84
Binnenverlichting	85
Comfort in de auto	86 ➔ 88
Moduboard	89-90
Schuifdak	91-92
Hoedenplank	93

IV

Hoofdstuk IV

ONDERHOUD

Openen van de motorkap	95
Niveaus	96-102-103
Benzinemotoren	97 ➔ 99
Dieselmotoren	100-101
Brandstofsysteem diesel	104-105
12-Volts accu	106-107
Zekeringen	108 ➔ 111
Inhoud reservoirs	112

INHOUDSOPGAVE

5

V**Hoofdstuk V****PRAKTISCHE WENKEN****V**

Brandstof tanken	113
Vervangen van de lampen	114 → 118
Veiligheidsadviezen	119
Allesdragers	120
Verwisselen van een wiel	121 → 123
Slepen - takelen	124

VI**Hoofdstuk VI****ALGEMENE GEGEVENS****VI**

Brandstofverbruikscijfers	125
Algemene gegevens	126-127
Afmetingen	128-129
Identificatie	130

**TREFWOORDENREGISTER**

134 → 136

**GEBRUIKSVOORZORGEN**

I → XXIV



6 BESTUURDRERSPLAATS, OVERZICHT

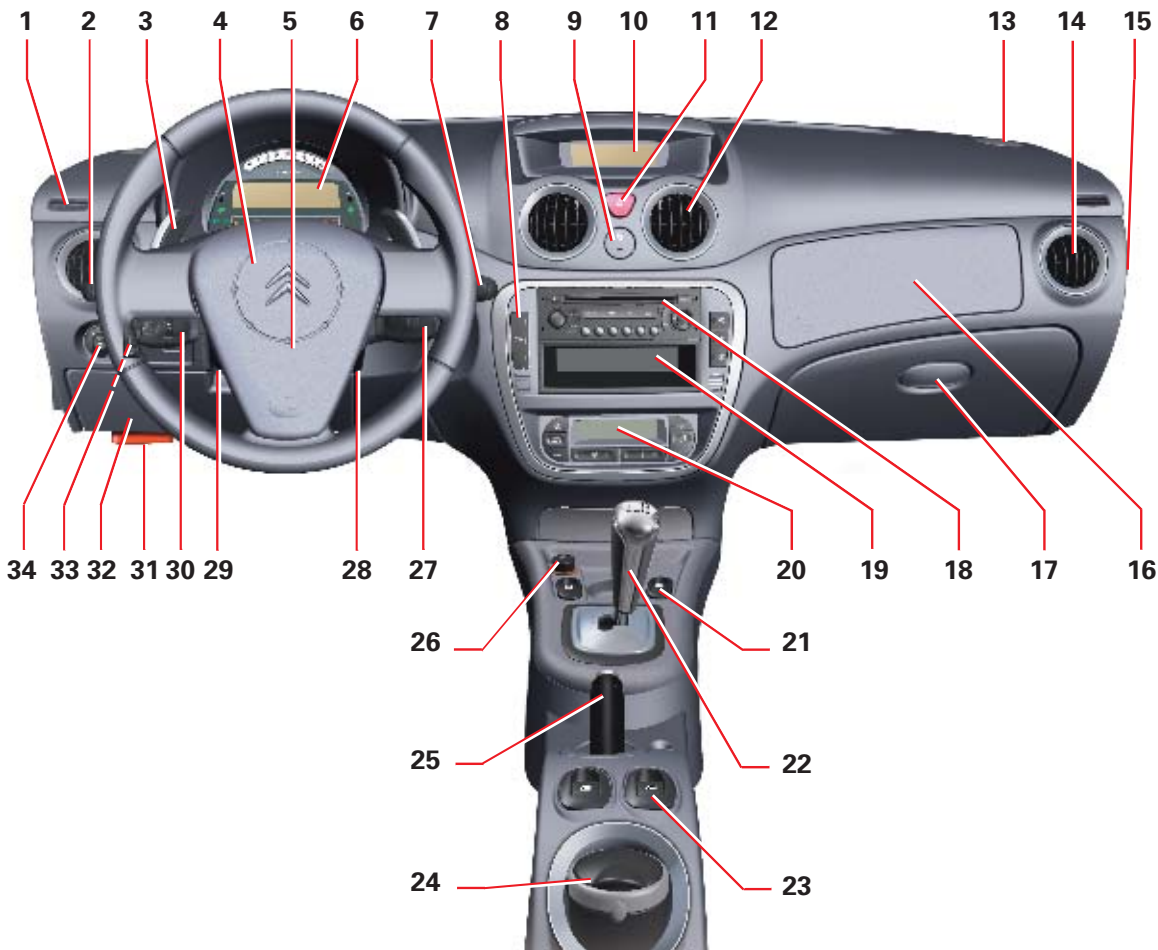

BESTUURDERSPLAATS, OVERZICHT 7

- | | | |
|---|---|--|
| 1 Ontwaseming zijruiten. | 11 Alarmverlichting. | 22 Versnellingspook. |
| 2 Bedieningsorganen: <ul style="list-style-type: none"> • Verlichting. • Richtingaanwijzers. • Mistlampen. • Mistachterlichten. | 12 Centrale ventilatieroosters. | 23 Elektrische ruitbediening achter. |
| 3 Bediening versnellingsbak op stuurkolom (SensoDrive versnellingsbak). | 13 Luidspreker (Tweeter). | 24 Uitneembare asbak. |
| 4 Claxon. | 14 Rechter zijventilatierooster. | 25 Handrem. |
| 5 Bestuurdersairbag. | 15 Sleutelschakelaar: <ul style="list-style-type: none"> • Inschakelen/uitschakelen airbag aan passagierszijde. | 26 Sigarenaansteker. |
| 6 Instrumentenpaneel. | 16 Passagiersairbag. | 27 Bediening radio op stuurkolom. |
| 7 Bedieningsorganen: <ul style="list-style-type: none"> • Ruitenwissers voor. • Ruitensproeier. • Ruitenwisser achter. • Boordcomputer. | 17 Onderste handschoenenkastje. <ul style="list-style-type: none"> • Opbergvak voor de boorddocumentatie. | 28 Contactslot. |
| 8 Bedieningsorganen: <ul style="list-style-type: none"> • Stop & Start. • Parkeerhulp. • Anti-inbraakalarm. • Kinderslot. • Waarschuwing snelheidsoverschrijding. • ESP. | 18 Autoradio. | 29 Bedieningshendel stuurverstelling. |
| 9 Centraal bediende vergrendeling van portieren en koffer. | 19 Bergruimte/cd-speler. | 30 Bedieningsorganen: <ul style="list-style-type: none"> • Snelheidsregelaar. • Snelheidsbegrenzer. |
| 10 Display. | 20 Airconditioning of verwarming/ventilatie. | 31 Openen motorkap. |
| | 21 Schakelaars elektrische ruiten voor. | 32 Toegang tot de zekeringkast. |
| | | 33 Verstelling van de koplampen. |
| | | 34 Elektrische spiegelverstelling. |

18

DASHBOARD UITVOERINGEN BENZINE EN SPORT

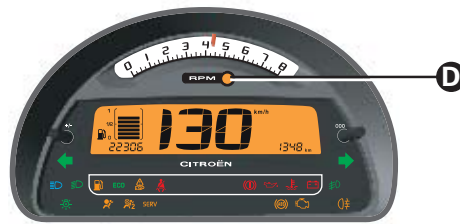

Uitvoering Sport

42



DASHBOARD DIESELUITVOERING

19

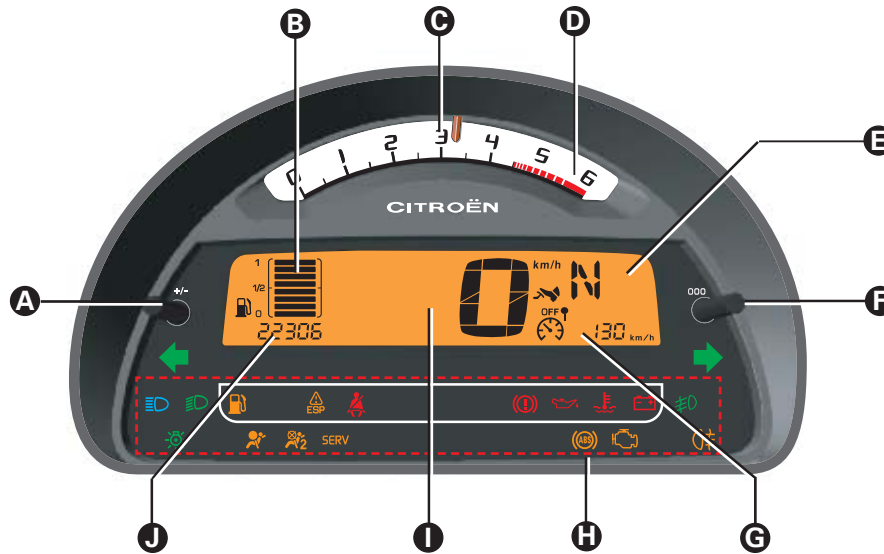

- A - Bediening:**
- Sterkte van de dashboardverlichting.
- Rijden in het donker (black panel).
- B - Brandstofmeter.**
- C - Toerenteller.**
(Voor de inrijperiode: zie instructies onder "Inrijden").
- D - Rood gebied van de toerenteller, om u te waarschuwen dat u in een hoge versnelling moet schakelen.**
Uitvoering Sport: het lampje is eerst oranje, vervolgens wordt het rood.

- E - Display Sensodrive versnellingsbak.**

- F - Bediening:**
- Nulstelling van de dagteller.

- G - Weergave:**
- Snelheidsregelaar / Snelheidsbegrenzer.
- Dagkilometerteller.
- Boordcomputer.

- H - Weergave signaleringen.**

- I - Snelheidsmeter.**

- J - Weergave:**
- Onderhoudsintervalindicator.
- Indicator motorolieniveau.
- Totaalkilometerteller.

BEKNOPT GEBRUIKSAANWIJZING

CONTROLELAMPJES

Het branden van controlelampjes kan gevaard gaan met een melding of een geluidssignaal



Motoroliedruk

Dit licht enkele seconden op bij elke keer dat u het contact aanzet.

Het branden van dit lampje bij draaiende motor duidt op een te laag olieniveau.

U bent verplicht te stoppen.

Raadpleeg een CITROËN erkend bedrijf.



Waarschuwingslampje koelvloeistof temperatuur

Dit licht enkele seconden op bij elke keer dat u het contact aanzet.

Het branden van dit lampje bij draaiende motor duidt op een te snel stijgende temperatuur van de koelvloeistof.

U bent verplicht te stoppen.

Controleer het koelwaterniveau.

Zie "Niveaus"

Indien het niveau correct is, dient u een CITROËN erkend bedrijf te waarschuwen.



Acculading

Het lampje moet uit zijn wanneer de motor draait. Mocht het permanent branden, raadpleeg dan een CITROËN erkend bedrijf.



Waarschuwingslampje handrem, remvloeistofniveau en storing remdrukverdeling

Het branden van dit lampje bij draaiende motor kan erop duiden dat de handrem niet of niet goed is vrijgezet, dat het remvloeistofniveau onvoldoende is of dat er een storing in het remsysteem is.

Mocht het lampje blijven branden terwijl de handrem is vrijgezet, stop dan onmiddellijk en waarschuw een CITROËN erkend bedrijf.



Waarschuwingslampje autogordel bestuurder

Dit lampje brandt wanneer de autogordel van de bestuurder niet is omgegespt bij aanzetten van het contact en bij een snelheid tussen 0 en 20 km/uur. Boven 20 km/uur knippert het lampje en klinkt er een geluidssignaal gedurende circa 120 seconden. Vervolgens blijft het lampje branden.



SERVICE

Dit lampje blijft branden zolang de storing waar de waarschuwing ver-

band mee houdt aanwezig is en bovendien ernstig is. Raadpleeg zo snel mogelijk een CITROËN erkend bedrijf.

Wanneer het om een minder ernstige storing gaat, brandt het lampje maar tijdelijk.

Raadpleeg zo snel mogelijk een CITROËN erkend bedrijf.

Wilt u op een later tijdstip het waarschuwingssignaal oproepen, zie dan het "Waarschuwingsjournaal".



Waarschuwingslampje minimumbrandstofvoorraad

Dit licht enkele seconden op bij elke keer dat u het contact aanzet.

Wanneer het lampje van de minimumbrandstofvoorraad gaat branden, bevindt zich nog ongeveer 4 tot 6 liter brandstof in de tank.



Controlelampje emissiesysteem

Het blijft branden, tot u de auto start.

Mocht het lampje knipperen of tijdens het rijden oplichten, dan duidt dit op een storing in het emissiesysteem.

Raadpleeg zo snel mogelijk een CITROËN erkend bedrijf.

CONTROLELAMPJES

11



ESP/ASR In werking

Dit licht enkele seconden op bij elke keer dat u het contact aanzet.

Dit lampje knippert als het ESP of ABS in werking treedt.

Bij een storing

Als dit lampje tijdens het rijden gaat branden, gaat dit vergezeld van een geluidssignaal en een melding op het display dat aangeeft dat er sprake is van een storing in het systeem.

Raadpleeg een CITROËN erkend bedrijf.

Functie uitgeschakeld

Het lampje brandt permanent.



Anti-blokkeersysteem (ABS)

Het controlelampje van het ABS brandt zodra u het contact aanzet. Het dooft na enkele seconden.

Indien het controlelampje niet dooft, dan kan dat duiden op een mankement in het ABS-systeem.

Zie "Remmen".



Storing airbag

Zie "Airbag".

Het lampje wordt tijdens het starten kort getest.



Uitgeschakelde airbag aan passagierszijde

Zie "Airbag".

Het lampje wordt tijdens het starten kort getest.



Voorverwarming diesel-motor

Zie de instructies van hoofdstuk "Rijden - Starten".



Richtingaanwijzer naar links

Zie "Signalering"



Voet op rem (Sensodrive versnellingsbak)

Het knipperen van dit lampje op het instrumentenpaneel duidt erop dat u het rempedaal in moet trappen om de motor te starten of om in de achteruitversnelling te schakelen.



Stop & Start

Het branden van dit lampje duidt erop dat de motor in de sluimerstand is geschakeld.



Richtingaanwijzer naar rechts

Zie "Signalering"

Wanneer de alarmverlichting aanstaat, knipperen gelijktijdig alle richtingaanwijzers



Parkeerlichten

Zie "Signalering"



Dimlichten

Zie "Signalering"



Mistlampen (voor)

Zie "Signalering"



Mistachterlichten (achter)

Zie "Signalering"



Grootlicht

Zie "Signalering"

12

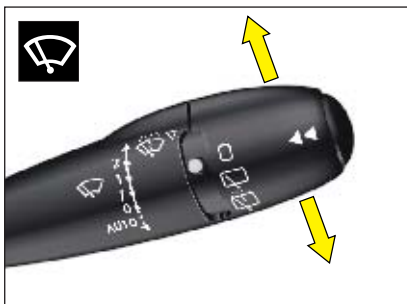

Ruitenwissers voor

Bedieningsstanden

2 Snel wissen.

1 Normaal wissen.

I Interval wissen.

0 Wissen uit.

Naar beneden drukken:

- **AUTO**: automatisch wissen aan.
- 1 keer wissen.

Het ruitenwis- en sproeisysteem wordt i.v.m. de veiligheid uitgeschakeld bij afzetten van het contact.

RUITENWISSER

Stand 1: De wissnelheid wordt automatisch afgestemd op de snelheid van de auto.

N.b.: Bij stilstaande auto wordt in de stand **1** of **2** de wissnelheid automatisch trager.

In verband met de veiligheid wordt het wissen bij afzetten van het contact automatisch uitgeschakeld.

Na aanzetten van het contact schakelt u de functie als volgt in:

- Zet de hendel weer in **stand 0**.
- Of kies **een andere stand**.

De actieve status van de functie wordt bevestigd met een wisslag.

Auto voorzien van een regensensor

Aanzetten van automatisch wissen:

- Druk de hendel naar beneden, in de stand **"AUTO"**. De wissnelheid wordt nu automatisch afgestemd op de hevigheid van de regenbui.

N.b.: Wanneer het automatisch wissen aanstaat en u de hendel een stand verder naar beneden drukt, treedt het interval wissen in werking, zonder dat het automatisch wissen wordt uitgeschakeld.

Zo schakelt u het automatisch wissen uit:

- Zet de hendel in de stand **I** en vervolgens in de stand **0**.
- Zet de **motor** af.

LET OP:

Dek de regensensor, die zich achter de binnenspiegel bevindt en zichtbaar is vanaf de buitenkant van de voorruit, **niet af**.

Zet voor het wassen van de auto het contact af of schakel de functie voor het automatisch wissen uit.

RUITENWISSER

13

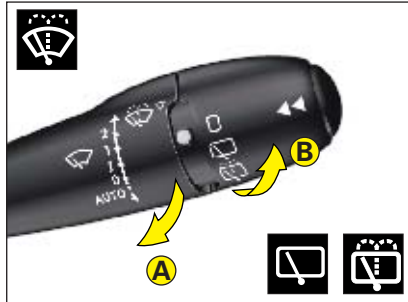

A - Ruitensproeier voor

Trek voor het aanzetten van de ruitensproeier de ruitenspreekerhendel naar u toe.

Wanneer u de ruitensproeier gebruikt, wissen de ruitenspreekers en -voorzoover de koplampen branden - de koplampwissers een aantal slagen.

B - Achterruitenspreeker

Stand 1

Uit.

Stand 2

Interval-wissen.

Stand 3

Sproeien van de achterruit gevolgd door een aantal wisslagen.

Automatische werking

Wanneer de ruitenspreekers voor in werking zijn en wanneer de achteruitversnelling wordt ingeschakeld.

Ga naar het menu "Persoonlijke instellingen – configuraties" in het "Hoofdmenu" om deze functie aan- of uit te zetten.

Het uitzetten kan nodig zijn wanneer u een fietsdrager op de achterklep plaatst.

Vervangen van de ruitenspreekerbladen

Zorg ervoor dat, **wanneer u de ruitenspreekers vervangt**, deze in de **onderhoudsstand staan**.

Zet hiertoe het contact uit en bedien binnen een minuut de ruitenspreekers: de wissers gaan in een verticale stand staan.

Zet na het vervangen **het contact aan** en **bedien de ruitenspreekers**, zodat deze weer terugkeren in de normale stand.

46/49



Controleer of de ruitenspreekerbladen voor en achter vrij zijn bij gebruik van bijvoorbeeld een fietsdrager of bij vorst.

Verwijder een eventuele opeenhoping van sneeuw aan de onderkant van de voorruit.

14

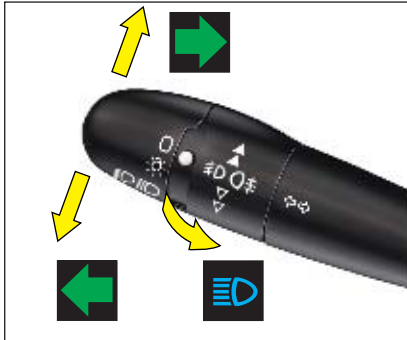

Richtingaanwijzers

Linksaf: druk de hendel naar beneden.

Rechtsaf: duw de hendel naar boven.

Om van richting te veranderen, moet de hendel door de weerstand naar boven of beneden worden bewogen. De richtingaanwijzer wordt automatisch uitgeschakeld bij het teruggdraaien van het stuur.

Lichtsignaal / Waarschuwingssignaal

Trek de hendel even naar u toe.

Claxon

Druk op het middelste gedeelte van het stuur.

SIGNALERING



Alarmverlichting

Hiermee worden tegelijkertijd de vier richtingaanwijzers bediend.

Gebruik deze voorziening alleen voor een noodstop of wanneer u onder ongewone omstandigheden rijdt.

Deze functie werkt ook bij afgezet contact.

Geluidssignaal niet-gedoofde verlichting

Dit signaal is te horen wanneer u het bestuurdersportier opent bij afgezet contact, om aan te geven dat de verlichting nog brandt.

Het signaal stopt bij het sluiten van een portier, bij het doven van de verlichting of bij aanzetten van het contact.

Het signaal is niet actief bij gebruik van de automatische verlichting of de "follow-me-home verlichting".

Automatisch branden van de alarmverlichting

Bij een forse snelheidsvermindering van de auto gaat de alarmverlichting automatisch branden.

De alarmverlichting gaat automatisch uit wanneer u daarna weer gas geeft of wanneer u op de corresponderende schakelaar op het dashboard drukt.

Zolang u met alarmverlichting rijdt, kunt u geen richting aangeven.

SIGNALERING

15

Bediening van de verlichting



Alle lichten gedoofd

Draai ring **A** van u af.



Stadlichten aan

Het instrumentenpaneel is verlicht.

Draai ring **A** van u af.



Dimlichten/grootlicht

Overschakelen van dim- naar grootlicht en omgekeerd

Trek de hendel **door de weerstand** heen naar u toe om over te schakelen van dim- naar grootlicht en omgekeerd.

Automatisch branden van de koplampen

De parkeer- en dimlichten gaan automatisch branden bij nacht of donker weer, maar ook bij een continu gebruik van de ruitenwissers.

Ze gaan uit zodra het licht genoeg is, of met het uitschakelen van de ruitenwissers.

Het in-/uitschakelen van deze functie is mogelijk via "Instellingen-Configuratie" in het "Hoofdmenu".

Let op: het inschakelen van deze functie gebeurt onmiddellijk, terwijl u voor het uitschakelen ervan het contact moet afzetten.

Dek de lichtsterktesensor achter de binnenspiegel, zichtbaar vanaf de buitenkant van de voorruit, niet af.

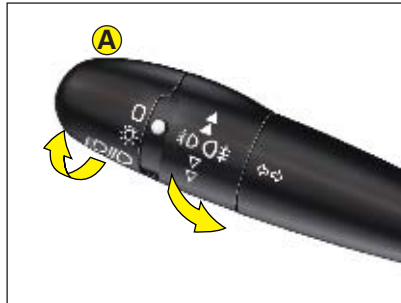

Follow-me-home verlichting

Dankzij deze functie kunt u met behulp van de nog brandende koplampverlichting uw weg vinden uit een donkere parkeerplaats.

Deze functie wordt ingeschakeld:

- Handmatig, door de ruitenwisserhendel bij afgezet contact naar u toe te trekken.
- Automatisch, mits:
 - het automatisch inschakelen van de koplampverlichting aanstaat,
 - en de follow-me-home verlichting aanstaat. Ga hiervoor naar het "Hoofdmenu" en vervolgens naar "Persoonlijke instellingen-Configuratie" en kies het submenu voor de verlichting en signalering, om deze functie te activeren.

Zie het hoofdstuk "Multifunctioneel display".

Let op: het is mogelijk de duur van de follow-me-home verlichting aan te passen (circa 60, 30 of 15 seconden) via het menu "Persoonlijke instellingen-Configuratie".

Bij display **A** kan de duur niet worden gewijzigd.

Let op: auto's die voorzien zijn van appèlverlichting zijn niet uitgerust met de functie voor het automatisch branden van de alarmverlichting en de follow-me-home-verlichting.

16

**MISTACHTERLICHTEN (Ring B)**

Schakel het dim-/grootlicht in.

Draai ring **B** van u af.**Mistachterlichten aan**

Het controlelampje brandt.

De mistlampen werken in combinatie met de dimverlichting of het grootlicht.

SIGNALERING**MISTLAMPEN voor en MIST-
ACHTERLICHTEN
(Ring C)**

Schakel het dim-/grootlicht in.

Draai ring **C** van u af.**Mistlichten vóór aan**Draai ring **C** van u af.**Mistlichten vóór en achter aan****Doven:**

Één stand naar u toe draaien: mistlichten voor gaan uit.

Twee standen naar u toe draaien: mistlichten voor en achter gaan uit.

N.b.: De mistachterlichten mogen alleen bij mist of sneeuwbuien worden gebruikt (zicht minder dan 50 meter).

Als het mistig is, maar niet donker genoeg om de verlichting automatisch te doen inschakelen, dan moet u het dimlicht en de mistlichten zelf inschakelen.

INSTELLINGEN BESTUURDRERSPLAATS

17



Verstellen van het stuur

Het stuur is verstelbaar in hoogte en diepte.

Zet, terwijl de auto stilstaat, eerst uw stoel in de juiste stand en verstel vervolgens het stuur. Zie "Juiste rijhouding".

Ontgrendel het stuur door de hendel naar u toe te trekken.

Stel de hoogte van het stuur in en vergrendel het stuur door de hendel van u af te duwen.

Zorg ervoor dat u te allen tijde een goed overzicht heeft over de instrumenten en controlelampjes.



In hoogte verstellen van de gordel

De riem moet midden over de schouder gedragen worden (zie hoofdstuk "Voorzorgsmaatregelen").

Druk de knop in en verschuif het verankeringspunt omhoog of omlaag om de riem op de juiste hoogte in te stellen.



Verstelling van de koplampen

Het is raadzaam de reikwijdte van de lichtbundel van de koplampen aan te passen aan de belading van de auto.

Op het dashboard links van de bestuurder.

- 0** lege auto
- 1** gering beladen auto
- 2** gemiddeld beladen auto
- 3** zwaar beladen auto.

Verricht, uit veiligheidsoogpunt, deze handelingen niet tijdens het rijden.

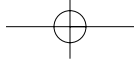

VOORSTOELEN

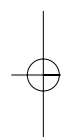

VOORSTOELEN

19

Met de hand te bedienen functies



Hoofdsteen

Monteer de hoofdsteenen door deze in de geleider te schuiven. Druk tegen de nok om ze te laten zakken.

De hoofdsteen is correct ingesteld als de bovenkant van de steun en de bovenkant van het hoofd zich op gelijke hoogte bevinden.

De hoofdsteenen zijn kantelbaar.

Om de hoofdsteen te verwijderen, zet u deze eerst in de hoogste stand en duwt u met een muntstuk het lipje omhoog. Vervolgens trekt u de hoofdsteen uit de stoel.



Verstellen van de rugleuning

Zet met de daarvoor bestemde bediening de rugleuning in de gewenste hellingshoek.

De rugleuning kan 45° naar achteren worden gekanteld tot hij vergrendelt; door tegen de bediening te drukken kunt u de rugleuning ontgrendelen.



Hoger zetten of kantelen van het zitgedeelte

Trek de bediening omhoog en zet het zitgedeelte in de gewenste stand.



Verstellen in de lengterichting

Licht de bedieningsstang op en schuif de stoel in de gewenste stand.



Armsteun

Opklappen: klap de armsteun vanuit de gebruikte horizontale stand op totdat deze vergrendelt.

N.b.: Verwijderen van de armsteun:

- Druk op de bediening op het draaipunt en trek de armsteun uit.



Stoelverwarming

De voorstoelen kunnen afzonderlijk worden verwarmd. Gebruik hiertoe de schakelaars op de zijkant van de stoelen en kies een van de drie verwarmingsstanden m.b.v. de keuzeschakelaar:

0: Uit

1: Matig warm

2: Gemiddeld warm

3: Warm

De temperatuur van de stoel wordt automatisch geregeld.

N.b.: De stoelverwarming werkt uitsluitend bij draaiende motor.



SPIEGELS

**Binnenspiegel**

Met de pal aan de onderzijde van de spiegel kunt u een van de volgende twee instellingen kiezen:

Dagstand: het palletje is niet zichtbaar.

Nachtstand (tegen verblinding): het palletje is zichtbaar.

**Elektrisch bediende spiegels**

Deze auto is voorzien van elektrisch bediende buitenspiegels.

Selecteer met de schakelaar de te verstellen spiegel:

- **1** Buitenspiegel bestuurderszijde
- **2** Buitenspiegel passagierszijde

Met de schakelaar kan de spiegel worden veresteld in vier richtingen: rechts, links, opwaarts, neerwaarts.

De verwarming van de buitenspiegels werkt gelijktijdig met de achterrautverwarming.

**Inklappen van de buitenspiegels**

Wanneer u de auto heeft geparkeerd, kunt u de buitenspiegels handmatig of elektrisch inklappen.

Zet de schakelaar in stand **3** om de buitenspiegels elektrisch in te klappen.

De spiegels klappen vanzelf weer uit als u de schakelaar in een andere stand dan stand **3** zet.

De buitenspiegels zijn bolvormig voor een extra breed zichtveld.

De spiegels verkleinen waardoor voorwerpen in werkelijkheid dichterbij zijn dan het lijkt.

Houd rekening met dit verkleinende effect bij het inschatten van de afstand.

BEDIENING VAN DE RUITEN

21



Elektrische bediening

Vanaf de bestuurdersplaats kunt u met de schakelaars op het dashboard de elektrische ruiten van de auto bedienen.

Tiptoetsbediening aan bestuurderszijde

In de eerste stand van de bediening gaat de ruit open of dicht totdat de bediening weer losgelaten wordt. In de tweede stand van de bediening gaat de ruit helemaal open of dicht.

Met een volgende druk op de bediening wordt de beweging stopgezet.

N.b.: Na afzetten van het contact is het bedienen van de ruiten nog enige tijd mogelijk.

Antiklemvoorziening op de ruit aan bestuurderszijde

Een antiklemvoorziening stopt het sluiten van de ruit. Zodra de ruit gehinderd wordt door enig obstakel, gaat deze weer open.

Wanneer de accu losgekoppeld is geweest of in geval van een storing, moet de antiklemvoorziening opnieuw worden geïntialiseerd:

- Druk op de toets om de ruit volledig te openen en sluit vervolgens de ruit. De ruit sluit slechts enkele centimeters.
- Druk opnieuw op de toets tot de ruit volledig sluit.

Gedurende deze handeling is de antiklemvoorziening uitgeschakeld.

Elektrische ruitbediening achter

Druk de schakelaar in om de ruit te openen of te sluiten en laat de schakelaar los als de ruit in de gewenste stand staat.

Handmatig bedienen

Verdraai de kruk om de ruit te openen of te sluiten.



LET BIJ HET BEDIENEN VAN DE RUITEN OP IN DE AUTO AANWEZIGE KINDEREN.

Verwijder bij het verlaten van de auto altijd de sleutel uit het contact, ook wanneer u de auto slechts gedurende korte tijd verlaat.

Als de bestuurder het ruitmechanisme van de passagiers activeert, moet hij erop toezien dat de passagiers op geen enkele manier het dichtgaan van de ruiten belemmeren.

De bestuurder moet er op letten dat de passagiers de bediening van het ruitmechanisme op de juiste manier gebruiken.

Als er iets tussen de ruit komt, dient de ruit in de tegengestelde richting te worden bewogen. Daarvoor moet de knop de andere kant op worden gedrukt.

SNELHEIDSREGELAAR

Deze voorziening stelt u in staat om constant met een door u ingestelde snelheid te rijden, zonder intrappen van het gaspedaal.

U kunt deze voorziening gebruiken vanaf een minimumsnelheid van circa 40 km per uur en uitsluitend in de twee hoogste versnellingen.

De bediening **A** van de snelheidsregelaar bevindt zich onder de bedieningsorganen van de verlichting en de signalering.

Opmerking: de informatie van de snelheidsregelaar wordt op het instrumentenpaneel **B** aangegeven. Met de weergave van de snelheidsregelaar verdwijnt de informatie van de boordcomputer (voorzover deze wordt weergegeven op het instrumentenpaneel).

Selecteren van de functie

Zet de knop **1** in de stand "CRUISE".

Instellen van een kruissnelheid



Met het selecteren van de functie met de bediening **1**, wordt geen enkele kruissnelheid vastgelegd.

Zodra u door intrappen van het gaspedaal de gewenste snelheid heeft bereikt, drukt u **kort** op de bediening **2** of **4**.



De gekozen snelheid wordt vervolgens vastgelegd en weergegeven op het display van het instrumentenpaneel **B**.

U kunt nu het gaspedaal loslaten. De auto blijft automatisch met de gekozen snelheid rijden.

Opmerking: de snelheid van uw auto kan iets afwijken ten opzichte van de gekozen snelheid.

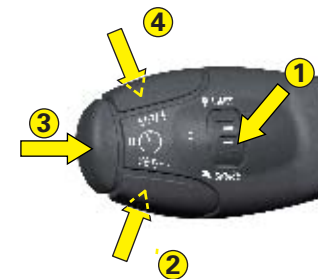

Maak uitsluitend gebruik van de snelheidsregelaar indien de rijomstandigheden een constante snelheid toelaten.

Gebruik deze voorziening niet op drukke wegen, op een ongelijkmatig wegdek, op gladde wegen of onder andere omstandigheden die het rijden bemoeilijken.

SNELHEIDSREGELAAR

23

Tijdelijke overschrijding van de ingestelde kruissnelheid

Terwijl de snelheidsregelaar actief is, is het op ieder moment mogelijk om door intrappen van het gaspedaal de ingestelde snelheid te overschrijden (bijvoorbeeld om een andere auto in te halen). De snelheid die wordt weergegeven op het display gaat vervolgens knipperen.

Laat het gaspedaal vervolgens los om terug te keren naar de ingestelde snelheid.

Opmerking: wanneer tijdens de werking van de snelheidsregelaar deze niet in staat is de ingestelde snelheid vast te houden (bijvoorbeeld op een steile afdaling), wordt de snelheid knipperend weergegeven. Pas eventueel uw snelheid aan.

Wijzigen van de ingestelde snelheid, terwijl de snelheidsregelaar in werking is.

U kunt de ingestelde snelheid, **weergegeven in het gebied B**, wijzigen door te drukken op:

- Toets **4**: om de snelheid te verhogen.
- De toets **2**: om de snelheid te verlagen.

Opmerking: druk de toets achter elkaar opnieuw in om de ingestelde kruissnelheid in stappen van 1 km/uur te verhogen. Houd de toets ingedrukt om de snelheid in stappen van 5 km/uur te verhogen.

In de volgende gevallen wordt de werking van de snelheidsregelaar onderbroken

- Door het rempedaal of koppelingspedaal in te trappen.
- Door het ingrijpen van het ESP of ABS.
- Door de toets **3** in te drukken.

Let op: de snelheidsregelaar wordt uitgeschakeld als u de versnellingspook of selectiehendel in de neutraalstand zet.



Op het display van het instrumentenpaneel verschijnt de aanduiding "OFF".

De ingestelde snelheid wordt hiermee niet gewist: deze wordt nog steeds op het display weergegeven.

De snelheidsregelaar wordt opnieuw ingeschakeld in de volgende gevallen

- Door oproepen van een ingestelde snelheid:

Druk, nadat de snelheidsregelaar is uitgeschakeld, op de toets **3**.

De tevoren ingestelde snelheid wordt automatisch hervat en getoond op het display van instrumentenpaneel **B**.

- Door het vastleggen van de huidige snelheid:

Druk **kort** op de bediening **2** of **4**, zodra de gewenste snelheid is bereikt.

De informatie "**OFF**" verdwijnt van het display.

Als de ingestelde kruissnelheid hoger is dan de werkelijke rijsnelheid op dat moment, zal de auto accelereren tot de ingestelde snelheid is bereikt.

De functie wordt uitgeschakeld in de volgende gevallen

- Door de knop "**CRUISE**" in de stand **0** te draaien.
- Door de motor af te zetten.

De tevoren ingestelde snelheid wordt hiermee gewist.

Opmerking:

De op het display weergegeven geprogrammeerde snelheid gaat knipperen als deze wordt overschreden.

In geval van een storing verschijnt een melding terwijl er een geluidssignaal klinkt en het SERVICE-lampje brandt.

Raadpleeg een CITROËN erkend bedrijf.



De bestuurder moet oplettend blijven en altijd de volledige controle hebben over de auto.

Houd uw voeten in de buurt van de pedalen.

SNELHEIDSBEGRENZER

Dit systeem biedt de mogelijkheid om een maximumsnelheid in te stellen. Deze moet meer dan 30 km/uur zijn.

De bediening **A** van de snelheidsbegrenzer bevindt zich onder de lichtschaakelaar.

Opmerking: de informatie van de snelheidsbegrenzer wordt op het instrumentenpaneel **B** aangegeven. Met de weergave van de snelheidsregelaar verdwijnt de informatie van de boordcomputer (voorzover deze wordt weergegeven op het instrumentenpaneel).

Selecteren van de functie

Draai het wielje **1** in de stand "LIMIT".



De laatst opgeslagen snelheid wordt nu aangegeven.

Instellen van een maximumsnelheid

Als de motor aanstaat kunt u de opgeslagen snelheid regelen, door kort of lang drukken op:

- Toets **4** om de opgeslagen snelheid te verhogen,
- Toets **2** om de opgeslagen snelheid te verlagen.

Opmerking: druk de toets achter elkaar opnieuw in om de ingestelde kruis-snelheid in stappen van 1 km/uur te verhogen. Houd de toets ingedrukt om de snelheid in stappen van 5 km/uur te verhogen.

Activeren van een maximumsnelheid

Druk, als de gewenste maximumsnelheid is bereikt, op de toets **3** om de snelheidsbegrenzer in werking te stellen.



De informatie "OFF" verdwijnt vervolgens van het display.

Wanneer de functie actief is en u op het gaspedaal trapt, kunt u niet de geprogrammeerde maximumsnelheid overschrijden, tenzij u het pedaal helemaal intrapt, waardoor het kickdowncontact wordt geactiveerd (zie: "Tijdelijk overschrijden van de maximumsnelheid").

Opmerking: de snelheid van uw auto kan iets afwijken ten opzichte van de gekozen snelheid.



SNELHEIDSBEGRENZER

25

Uitschakelen van de snelheidsbegrenzer

Druk op de toets **3** op het uiteinde van de bediening **A**.



De aanduiding **"OFF"** verschijnt op het instrumentenpaneel.

De ingestelde snelheid blijft in het geheugen en wordt nog steeds op het display aangegeven.

Tijdelijke overschrijding van de maximumsnelheid

Het is op elk moment mogelijk de ingestelde maximumsnelheid te overschrijden, door het gaspedaal volledig in te trappen.

Gedurende de tijd dat de ingestelde maximumsnelheid wordt overschreden, knippert de weergegeven snelheid op het display.

U kunt in dat geval volstaan met het loslaten van het gaspedaal om de snelheid te doen terugvallen tot onder de ingestelde maximumsnelheid en de snelheidsbegrenzer opnieuw te activeren.

Opmerking: wanneer tijdens het gebruik van de snelheidsbegrenzer het onmogelijk is om de geprogrammeerde snelheid vast te houden (steile afdaling of fors gas geven), wordt de snelheid knipperend weergegeven. Pas, indien nodig, uw snelheid aan.

De functie wordt opnieuw geactiveerd zodra de snelheid tot onder de gewenste maximumsnelheid is gedaald.

De functie wordt uitgeschakeld in de volgende gevallen

- Door het wielteje vanuit de stand **"LIMIT"** in de stand **0** te zetten.
- Door de motor af te zetten.

De eerder gekozen snelheid wordt opgeslagen.

In geval van een storing verschijnt een melding terwijl er een geluidssignaal klinkt en het SERVICE-lampje brandt. Raadpleeg een CITROËN erkend bedrijf.



Bij het gebruik van andere dan door CITROËN goedgekeurde matten bestaat de kans dat ze onder het gaspedaal schuiven en het volledig intrappen van het gaspedaal tot voorbij het zware punt verhinderen, waardoor het overschrijden van de ingestelde maximumsnelheid niet meer mogelijk is.

In dat geval kan de snelheidsbegrenzer alleen met behulp van de schakelaar op de stuurkolom uitgeschakeld worden. De bestuurder moet oplettend blijven en altijd de volledige controle hebben over de auto.

26

VENTILATIE - VERWARMING HANDBEDIENDE AIRCONDITIONING

1 - Luchtverdeling



Luchtstroom recht van voren
(Ventilatie-roosters open)



Luchtstroom naar de voeten bij de voor- en achterzitzplaatsen
(Ventilatie-roosters gesloten)



Luchtstroom naar de voeten, de voorruit en de portieruitten



Luchtstroom gericht naar de voorruit en de portieruitten
Ontwasemen-ontdooien

U kunt de verdeling van de aangejaagde lucht naar wens wijzigen door de luchtverdeelknop **1** in een tussenstand te plaatsen.

2 - Interieurlucht



Recirculeren interieurlucht

In deze stand worden rook en stank uit het interieur geweerd. Zet de ventilatie weer aan zodra de omstandigheden dit toelaten, om te voorkomen dat de ruiten beslaan.

3 - Regeling van de aanjagersnelheid

De aanjager werkt alleen bij draaiende motor. Voor een comfortabele atmosfeer in het interieur is het raadzaam deze bediening niet in de stand **0** te laten staan, maar **minimaal in stand 1**.

4 - Regeling van de temperatuur van de aanjagerlucht

5 - Airconditioning

6 - Ontdooien - ontwasemen achterruit

HANDBEDIENDE AIRCONDITIONING



VENTILATIE - VERWARMING













76



VENTILATIE - VERWARMING HANDBEDIENDE AIRCONDITIONING

27

Voor een juist gebruik van de klimaatregeling, adviseren wij u onderstaand schema aan te houden.

Gewenste instelling...	 Bediening 1	 Bediening 4	 Bediening 3	 Bediening 5	 Bediening 2
Koud		Eerst maximaal koud en dan naar wens instellen	Eerst maximaal en dan naar wens instellen	ON	 In het begin
Warm		Eerst maximaal warm en dan naar wens instellen	Eerst maximaal en dan naar wens instellen	-	 In het begin
Ontwaseming - Ontdooiing		Maximaal warm	Max.	ON	

Bij een automatische airconditioning raden wij u aan de stand **AUTO** te kiezen

BEKNOPTE GEBRUIKSAANWIJZING

28

AUTOMATISCHE AIRCONDITIONING

Bedieningspaneel

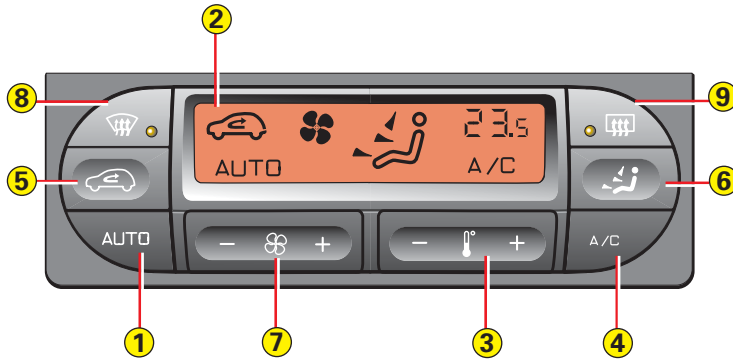

- 1 - Automatische werking
- 2 - Display
- 3 - Instellen van de temperatuur
- 4 - Airconditioning
- 5 - Recirculatie van de interieurlucht
- 6 - Luchtverdeling
- 7 - Snelheid van de luchtstroom
- 8 - Ontwaseming - Ontdooiing voorruit en voorportierruiten
- 9 - Ontdooien - ontwasemen achterruit

De automatische airconditioning (druk op de toets **"AUTO"**) zorgt voor een aangenaam klimaat in het interieur onder alle omstandigheden.

Als de airconditioning niet werkt, kan de temperatuur in het interieur niet lager worden dan de temperatuur van de buitenlucht.

Let op: in de automatische stand wordt alleen koude lucht toegevoerd om de ingestelde interieurtemperatuur te bereiken of om de luchtvochtigheid te verminderen. Het is daardoor mogelijk dat het lampje van de airco maar tijdelijk brandt.

2 - Display

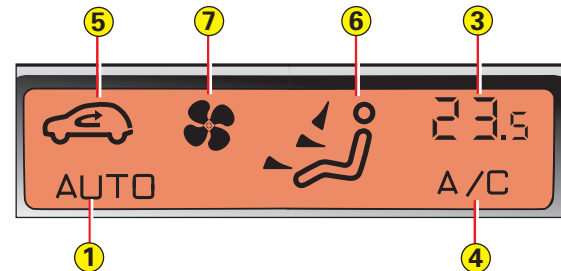

79



DISPLAYS

29

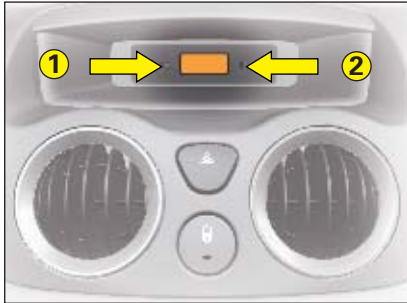

Klokje

Om de tijd in te stellen, drukt u op de bediening **1** voor het instellen van de uren en op de bediening **2** voor het instellen van de minuten.



Display A

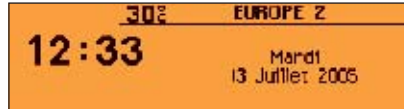

Display C



Monochrome Navidrive display



Kleurendisplay NaviDrive

BEKNOPTE GEBRUIKSAANWIJZING

-

30

AFSTANDSBEDIENING

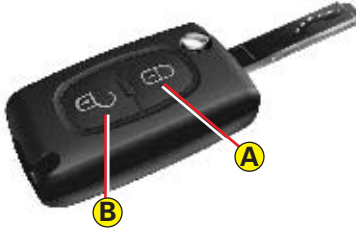

N.b.: het gelijktijdig gebruik van overige hoogfrequente apparatuur in de directe omgeving van de auto (bijvoorbeeld mobiele telefoons of huisalarm) kan de werking van de afstandsbediening tijdelijk verstoren.

Wanneer de werking van de afstandsbediening permanent verstoord is, dient u deze te reïnalisieren. (zie volgende bladzijde).

Centraal ontgrendelen

Wanneer u kort op de bediening **B** drukt, wordt de auto ontgrendeld.

Ter bevestiging knipperen de richtingaanwijzers snel en brandt de binnenverlichting (tenzij deze is uitgeschakeld). Deze handeling kan het uitklappen van de buitenspiegels tot gevolg hebben.

Centrale vergrendeling - Supervergrendeling

Door kort op de bediening **A** te drukken, wordt de auto vergrendeld.

Ter bevestiging branden gedurende twee seconden de richtingaanwijzers en dooft de binnenverlichting. Deze handeling kan het inklappen van de buitenspiegels tot gevolg hebben.

Als een van de portieren of de koffer open staat of niet goed dicht zit, vindt het centraal vergrendelen niet plaats.

Wanneer uw auto supervergrendeling heeft en u twee keer achter elkaar op de bediening **A** drukt, schakelt u de supervergrendeling in. Vanaf dat moment is het openen van de portieren van zowel binnenuit als buitenaf niet meer mogelijk.

Het is gevaarlijk de supervergrendeling in te schakelen wanneer er iemand in de auto zit, omdat ontgrendelen vanuit het interieur (zonder afstandsbediening) dan niet meer mogelijk is.

AFSTANDSBEDIENING

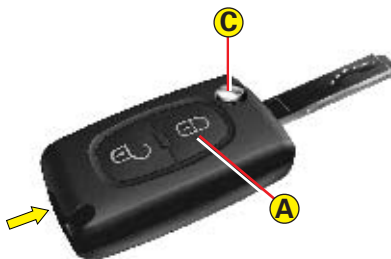

Lokaliseren geparkeerde auto

Om uw auto op een parkeerplaats terug te kunnen vinden, drukt u op de toets **A**; gedurende enkele seconden gaat dan de plafondverlichting branden en knipperen de richtingaanwijzers. De auto blijft vergrendeld.

Opbergen en uitklappen van de sleutel

Met een druk op de bediening **C** komt de sleutel uit de afstandsbediening c.q. wordt hij hierin opgeborgen.

Als u niet op de bediening **C** drukt, loopt u kans op beschadiging van het mechanisme.

Batterij hoogfrequente afstandsbediening leeg

Deze informatie verschijnt als een melding op het multifunctioneel display, terwijl er een geluidssignaal klinkt en het SERVICE-lampje brandt.

Vervangen van de batterij van de afstandsbediening

Verwijder eventueel eerst de sleutelhanger.

Klik de afstandsbediening van achteren open (zie afbeelding).

Batterij: CR 0523 van 3V.

Opnieuw initialiseren van de afstandsbediening

Na vervanging van de batterij moet de afstandsbediening worden gereïnitieerd. Zet hiertoe het contact aan en druk meteen daarna op de toets **A** van de afstandsbediening tot de gewenste handeling plaatsvindt. Dit kan circa tien seconden duren.

Let op: noteer zorgvuldig het nummer van de sleutel en van de afstandsbediening op het ASSISTANCE-kaartje. Bewaar het kaartje op een veilige plek.

Gooi nimmer batterijen bij het huishoudelijk afval, maar lever ze in bij uw CITROËN erkend bedrijf of bij een erkend inzamelpunt (bijvoorbeeld een fotozaak).

De afstandsbediening werkt niet wanneer de sleutel in het contact steekt, ook niet bij afgezet contact. Dit geldt niet bij reïnitialisieren.

Let op: wanneer u de afstandsbediening in uw kleding heeft gestopt kan dit heel gemakkelijk het ongewild ontgrendelen van de portieren veroorzaken.

Wanneer er echter niet binnen dertig seconden na het ontgrendelen een portier wordt geopend, worden de portieren automatisch weer vergrendeld.

Let op: het gebruik van andere dan de voorgeschreven batterijen kan beschadigen veroorzaken.

Gebruik bij vervanging altijd identieke batterijen of batterijen die overeenkomen met het type dat wordt voorgeschreven door CITROËN.



Transpondersleutel

Met de sleutel kunt u de centrale vergrendeling van de auto bedienen en de motor starten.

Let op: wanneer het portier aan bestuurderszijde is geopend en de sleutel nog in het contact steekt, is, in verband met de veiligheid, bij afgezet contact een geluidssignaal te horen.

Met de sleutel kan de passagiersairbag worden uitgeschakeld (zie "Airbag").

SLEUTELS

Centrale vergrendeling met de sleutel

Door een korte bediening met de sleutel wordt de auto vergrendeld.

Supervergrendeling : centrale vergrendeling met de sleutel

Wanneer u meteen daarna weer de sleutel bedient, schakelt u de supervergrendeling in. Vanaf dat moment is het openen van de portieren, zowel van binnenuit als van buitenaf, niet meer mogelijk.

Let op: wanneer de auto stilstaat met afgezette motor, wordt de vergrendelde staat signaleerd door het knipperen van het interieurvergrendelingslampje.

Als een van de portieren of de achterklep open staat of niet goed gesloten is, kan het centraal vergrendelen niet plaatsvinden.

Elektronische startblokkering

De ELEKTRONISCHE STARTBLOKKERING (transponder) blokkeert de motorbediening.

Het systeem wordt automatisch ingeschakeld zodra de sleutel uit het contactslot wordt genomen.

Alle sleutels bevatten een elektronische transponder.

Nadat het contact is aangezet, wordt er informatie uitgewisseld tussen de sleutel en het systeem van de startblokkering.

Als de sleutel niet wordt herkend, kan de motor niet worden gestart.

Laat in zo'n geval uw auto staan en neem contact op met een CITROËN erkend bedrijf.



Het is gevaarlijk de supervergrendeling in te schakelen wanneer er iemand in de auto zit, omdat ontgrendelen vanuit het interieur (zonder afstandsbediening) dan niet meer mogelijk is.

**Het sleutelnummer staat op het kaartje bij de sleutels.
In geval van verlies kan alleen een CITROËN erkend bedrijf nieuwe sleutels of een nieuwe afstandsbediening leveren.**

CODE-KAART



Bij de auto is een vertrouwelijke kaart geleverd.

Deze kaart heeft een verborgen toegangscode waarmee een CITROËN erkend bedrijf onderhoud kan verrichten aan de elektronische startbeveiliging.

Kras het verborgen gedeelte niet open: wanneer de geheime code verloren gaat kan het systeem van de elektronische startbeveiliging niet zonder meer opnieuw worden geconfigureerd.

Als de auto van eigenaar wisselt, moet de codekaart aan de nieuwe eigenaar worden gegeven.

Bewaar het kaartje op een veilige plaats.

Laat het kaartje nooit in de auto liggen.



Advies

Bewaar de vertrouwelijke kaart met uw specifieke code van de elektronische startbeveiliging op een veilige plaats (nooit in de auto).

Wend u voor elke gewenste wijziging betreffende de sleutels (extra sleutel, minder sleutels of vervanging van de sleutels) met het codekaartje en al uw autosleutels tot een CITROËN erkend bedrijf.

LET OP:

Het sleutelnummer is vermeld op het daarvoor bestemde kaartje. In geval van verlies kan een van onze dealers, aan de hand van deze nummers, voor een nieuwe sleutel of afstandsbediening zorgen.

Bij verlies van het kaartje met de vertrouwelijke code moet een CITROËN erkend bedrijf deze code via een speciale procedure bij de fabrikant opvragen.

ANTI-INBRAAKALARM



Uw auto is mogelijk voorzien van een ANTI-INBRAAKALARM. Dit garandeert:

- Een inbraakbeveiliging via schakelaars op de opengaande delen (portieren, achterklep, motorkap) en op de elektrische voeding.
- Een interieurbeveiliging via ultrasone sensoren (bewegingsmelders in het interieur). U kunt deze uitschakelen via de schakelaar **1**.

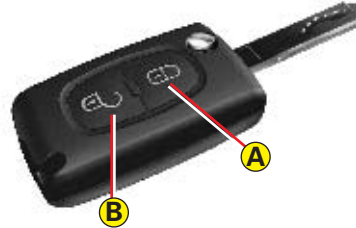

Het systeem bevat onder andere een sirene en een lampje **1** dat zichtbaar is van buitenaf en een van de volgende mogelijke toestanden van het alarmsysteem aangeeft:

- Alarm niet actief (sluimerstand uitgeschakeld), lampje uit.
- Alarm actief (in sluimerstand), lampje knippert langzaam.
- Alarm in werking of afgegaan (inbraaksignaal), lampje knippert snel vanaf het moment dat op de toets **B** wordt gedrukt.

Het dooft zodra u het contact aanzet.

Let op: in geval van een storing brandt het lampje permanent.

Uitschakelen van het alarm met de afstandsbediening

Het alarm wordt automatisch uitgeschakeld bij het ontgrendelen van de auto (druk op de toets **B** van de afstandsbediening).

Uitschakelen van het alarm met de sleutel

Ontgrendel de portieren met de sleutel (het alarm gaat onmiddellijk af).

Stap in de auto, steek de sleutel in het stuurslot, en draai deze in de contactstand om het alarm uit te schakelen.

Doet u dat niet, dan gaat het alarm gedurende 30 seconden af.

ANTI-INBRAAKALARM

Werking van het alarm

Check eerst of alle portieren, de achterklep en het schuifdak correct gesloten zijn.

U schakelt de alarminstallatie in door de toets **A** van de afstandsbediening in te drukken.

De inbraakbeveiliging wordt 5 seconden na het inschakelen van de alarminstallatie actief, de interieurbeveiliging na 45 seconden.

Wanneer het alarmsysteem actief is, gaat bij elke poging tot inbraak de sirene 30 seconden loeien en worden de richtingaanwijzers ingeschakeld.

Vervolgens keert het systeem terug naar de sluimerstand en is het afgaan van het alarm geregistreerd. Het afgaan wordt bovendien kenbaar gemaakt door het snel knipperen van het lampje van de bediening **1**, na uitschakelen van het alarm via een druk op de ontgrendeltoets **B**.

Het knipperen stopt, zodra u het contact aanzet. Het alarm gaat ook af bij een onderbreking van de voeding. U kunt in een dergelijk geval de sirene uitschakelen door de voeding te herstellen en vervolgens op de bediening **B** te drukken.

Let op:

- Als u uw auto wilt vergrendelen zonder het alarm in te schakelen, dan hoeft u de auto slechts af te sluiten met de sleutel.
- Als u uw auto vergrendelt, terwijl een van de portieren of de achterklep niet dicht zit, dan kan de centrale vergrendeling niet plaatsvinden, maar treedt het alarm ongeveer 45 seconden in werking.

N.b.: de sirene wordt automatisch uitgeschakeld (bijvoorbeeld om de accu los te nemen) zodra de auto met behulp van de afstandsbediening wordt ontgrendeld.

Uitschakelen van de interieurbeveiliging

Het is mogelijk het alarm te gebruiken met alleen de uitwendige beveiliging, dus zonder interieurbeveiliging (wanneer u bijvoorbeeld een hond in de auto achterlaat).

Druk hiertoe bij afgezet contact ten minste één seconde op de toets **1**.

Het lampje van de bediening **1** brandt dan permanent (en knippert in de ingeschakelde stand).

Schakel het alarm in door uw auto te vergrendelen met de afstandsbediening.

Automatisch inschakelen (afhankelijk van land van bestemming)

Het alarm wordt twee minuten nadat het laatste portier (of achterklep) is gesloten automatisch ingeschakeld.

Om te voorkomen dat het alarm afgaat tijdens het openen van een portier of de achterklep, moet u opnieuw op de ontgrendeltoets **B** van de afstandsbediening drukken.

STUURSLOT - CONTACT - STARTMOTOR



S: Stuurslot

Om de stuurinrichting van het slot te halen, dient u het stuurwiel iets te bewegen terwijl u zonder te forceren de sleutel in het contact om-draait.

Verdraai, na het verwijderen van de sleutel uit het contact, het stuur iets, tot de stuurinrichting wordt vergrendeld. De sleutel kan alleen verwijderd worden in de stand **S**.

M: Contactstand

De stuurinrichting is ontgrendeld (draai de sleutel in de stand **M** en beweeg daarbij eventueel het stuurwiel iets).

Afhankelijk van de uitvoering van uw auto, worden de volgende lampjes getest:

- Kort:



- Tot aan het starten:



- Knippert tot aan het starten:



Het niet branden van een van deze lampjes duidt op een storing.

D: Starten

Laat de sleutel los zodra de motor aanslaat. Draai de sleutel nooit in deze stand als de motor al draait.

Voor starten en afzetten van de motor, Zie "Starten".

Eco-modus

Om te voorkomen dat uw accu leeg raakt wanneer de motor is afgezet, **wordt uiterlijk na 30 minuten automatisch de ECO-modus ingeschakeld.** Ter controle verschijnt er een melding op het display.

Alle elektrische voorzieningen die met het comfort te maken hebben, worden automatisch uitgeschakeld. Om ze weer in te schakelen, moet u de motor starten.



VERWIJDER NOOIT DE SLEUTEL UIT HET CONTACT VOORDAT DE AUTO HELEMAAL STILSTAAT.

HET IS NOODZAKELIJK ALTIJD MET DRAAIENDE MOTOR TE RIJDEN OM DE STURBEKRACHTIGINGSFUNCTIE TE BEHOUDEN (risico dat het stuur in de vergrendeling valt en de veiligheidsvoorzieningen niet werken).

Wanneer de auto stilstaat en u de sleutel uit het contact neemt, dient u het stuurwiel iets te verdraaien om het stuur te vergrendelen.

STARTEN

Handgeschakelde versnellingsbak

- **Alvorens u de motor start, dient u zich ervan te vergewissen dat de versnellingshendel in de vrijstand staat**
- Kom niet aan het gaspedaal.
- Voor dieselmotoren: draai de sleutel in de contactstand. Indien het voorgloeilampje brandt, wacht dan tot dit gedoofd is.
- Stel de startmotor in werking door de sleutel om te draaien (niet langer dan tien seconden).
- Trap bij temperaturen beneden 0°C het koppelingspedaal in om het starten te vergemakkelijken. Laat het koppelingspedaal vervolgens langzaam opkomen.

Automatische versnellingsbak

- Controleer of de stand **P** of **N** is ingeschakeld.
- Kom niet aan het gaspedaal.
- Voor dieselmotoren: draai de sleutel in de contactstand. Indien het voorgloeilampje brandt, wacht dan tot dit gedoofd is.
- Stel de startmotor in werking door de sleutel verder te draaien (niet langer dan tien seconden).

SensoDrive versnellingsbak

- **Controleer of de stand N is ingeschakeld.**
- **Houd het rempedaal ingetrapt.**
- Kom niet aan het gaspedaal.
- Voor dieselmotoren: draai de sleutel in de contactstand. Indien het voorgloeilampje brandt, wacht dan tot dit gedoofd is.
- Stel de startmotor in werking door de sleutel verder te draaien (niet langer dan tien seconden).



Advies

Auto's met turbomotor

Laat de motor voor het afzetten altijd een paar seconden stationair draaien om de turbocompressor tot een normale snelheid te laten terugvallen.

Gas geven tijdens het afzetten van de motor kan de turbocompressor ernstig beschadigen.

Geluidssignaal

Uw auto geeft diverse geluidssignalen af:

- **1 Gong** = ter bevestiging van een gegeven commando.
- **3 Piepjes** = Waarschuwing (bijvoorbeeld wanneer het systeem behorende bij een van de volgende controlelampjes in storing is: motordiagnose; airbag; laadstroom; motoroliedruk; handrem; ABS; ESP...).

N.B.: wanneer de motor bij de eerste startpoging niet aanslaat, zet dan het contact af, wacht zes seconden en stel de startmotor opnieuw in werking, zoals hierboven omschreven.

LAAT DE MOTOR NIMMER DRAAIEN INDIEN DE AUTO ZICH IN EEN AFGESLOTEN OF ONVOLDOENDE GEVENTILEERDE RUIMTE BEVINDT.

STOP & START

Uw auto kan voorzien zijn van de functie "Stop & Start", dat gekoppeld is aan de Sensodrive versnellingsbak. Dit systeem schakelt de motor in de sluimerstand, wanneer de auto stilstaat (stoplicht, stopstreep, file...).

In deze toestand is het brandstofverbruik evenals de uitstoot van milieuvervuilende gassen nihil en is de motor volledig geluidsloos.

De motor start onmiddellijk wanneer u wegrijdt.

Werking van het systeem "Stop & Start"

Wanneer u remt om de auto tot stilstand te brengen, schakelt de motor zichzelf in de sluimerstand, net voordat de auto helemaal stilstaat; het groene lampje "ECO" in het instrumentenpaneel licht op. De motor blijft in de sluimerstand staan, zolang u het rempedaal (iets) ingetrapt houdt.

Op het moment dat u het rempedaal loslaat, wordt de motor automatisch opnieuw gestart. De groene signalering "ECO" gaat uit. U kunt op dat moment gasgeven om weer verder te rijden.



STOP & START

In de volgende gevallen wordt de motor niet in de sluimerstand geschakeld:

Voordat de motor in de sluimerstand wordt gezet, controleert het systeem automatisch en direct of aan bepaalde voorwaarden, die te maken hebben met de veiligheid, het thermisch comfort en de bescherming van de motor, is voldaan.

Zo is het mogelijk dat de motor niet in de sluimerstand wordt geschakeld of zal deze automatisch starten in de volgende gevallen:

- enkele minuten na de eerste start (koude motor);
- ten behoeve van het thermisch comfort:
 - bij extreme buitentemperaturen (onder de 10°C, boven de +30°C), als de klimaatregeling aan staat;
 - meer in het algemeen, als door de klimatologische omstandigheden en de geprogrammeerde temperatuur van de airconditioning het draaien van de motor noodzakelijk is om warme of koude lucht te produceren;
- indien u het ontwasemen / ontdooien van de voorruit heeft ingeschakeld;
- als u lange tijd stilstaat op een steile helling, teneinde de remcapaciteit van de auto te behouden.

Nadat u de achteruitversnelling heeft ingeschakeld, is gedurende circa vijftien seconden het in de sluimerstand schakelen van de motor niet mogelijk.

STOP & START



Uitschakelen van de functie "Stop & Start":

U kunt, wanneer u wilt, de functie "Stop & Start" direct uitschakelen door op de toets "ECO OFF" links op het centrale dashboardgedeelte te drukken.

Het lampje in de toets licht op en uw auto functioneert dan weer als een normale auto.

U kunt het systeem weer inschakelen door opnieuw op de toets "ECO OFF" te drukken: het lampje van de toets wordt dan gedoofd.

Let op: iedere keer dat u de motor start, wordt de functie "Stop & Start" automatisch weer ingeschakeld.

Accu's

Om de goede werking van het systeem te garanderen, is een specifieke accu noodzakelijk en een kleine extra accu onder de linker voorstoel.

Wend u voor het vervangen van de accu tot een CITROËN erkend bedrijf.

Opmerking:

Bij een storing in de werking van "Stop & Start", knippert het lampje "ECO" kort en hoort u een waarschuwingspiep. Vervolgens brandt het lampje van de bediening "ECO OFF"

Raadpleeg een CITROËN erkend bedrijf.

**Als de motor in de sluimerstand is geschakeld, kan deze elk moment weer starten. Zet daarom eerst het contact af voordat u ingrepen onder de motorkap verricht.
Zet altijd het contact af voordat u de auto verlaat.**



Weergave

Bij het openen van het bestuurdersportier worden de totaalkilometer-teller en de dagteller getoond.

Bij het aanzetten van het contact verschijnt op het display achtereenvolgens:

- Onderhoudsintervalindicator.
- Indicator motorolieniveau.
- Totaalkilometerteller.

Op het display verschijnt eveneens de dagkilometerteller of de boordcomputer (afhankelijk van de opgeslagen status bij afzetten van de motor).

Nulstelling van de dagkilometerteller

Functie beschikbaar bij aangezet contact.

Druk, nadat u met de toets **B** de dagkilometerteller heeft opgeroepen, de toets **B** even in om de teller op nul te zetten.

DASHBOARD

Indicator motorolieniveau

Wanneer het contact wordt aanzet, wordt de onderhoudsintervalindicator enkele seconden verlicht. Vervolgens wordt gedurende enkele seconden het motorolieniveau aangegeven. (Zie "Onderhoudsintervalindicator").

Zowel te veel als te weinig olie kan de motor ernstige schade toebrengen.



De weergave **"OIL OK"** duidt op een normale werking.



Het knipperen van **"OIL"** duidt op een olieniveau onder het minimum.

Controleer het oliepeil met de peilstok. Zie "Niveaus".



Controleer het olieniveau op een vlakke en horizontale ondergrond, nadat de motor minimaal vijftien minuten eerder is afgezet.

Wend u tot een CITROËN erkend bedrijf.

Het knipperen van de signalering **"OIL--"** duidt op een storing in de werking van de indicator.

Wend u tot een CITROËN erkend bedrijf.



Waarschuwinglampje minimumbrandstofvoorraad / Brandstofmeter

Wanneer de brandstoftank vol is, zijn alle acht streepjes verlicht. De streepjes doven één voor één.

Als het lampje van de minimumbrandstofvoorraad gaat branden, zit er nog ongeveer 4 tot 6 liter brandstof in de tank.

Als de stand "black panel" actief is en er nog ongeveer 4 tot 6 liter brandstof in de tank zit, gaat het lampje van de minimumbrandstofvoorraad branden.

ONDERHOUDSINTERVALINDICATOR

Deze meter informeert u wanneer de volgende voorgeschreven onderhoudsbeurt dient plaats te vinden. De informatie wordt bepaald op basis van de volgende twee factoren: het aantal afgelegde kilometers en de verstreken tijd sinds de laatste onderhoudsbeurt.

Werking:

Bij het aanzetten van het contact wordt op het display het aantal kilometers getoond dat nog verreden kan worden tot de volgende onderhoudsbeurt. (in duizenden en honderden kilometers)

Bijvoorbeeld: de onderhoudsbeurt is over:



Enkele seconden later wordt het olieniveau weergegeven, waarna de totaalkilometerteller weer zijn normale werking krijgt.



Werking wanneer het aantal nog te verrijden kilometers tot de volgende onderhoudsbeurt minder bedraagt dan 1000.

Elke keer dat het contact wordt aangezet, knipperen de onderhoudssleutel en de kilometrage 5 seconden.

Bijvoorbeeld: de onderhoudsbeurt is over: 500 km.

Bij het aanzetten van het contact geeft het display gedurende vijf seconden de volgende informatie:



Enkele seconden later wordt het olieniveau weergegeven, waarna de totaalkilometerteller weer zijn normale werking krijgt en de onderhoudssleutel blijft branden. Dit duidt erop dat uw auto binnenkort een onderhoudsbeurt nodig heeft.



Werking wanneer het onderhoud had moeten plaatsvinden, maar nog niet plaatsgevonden heeft.

Elke keer dat u het contact aanzet, knippert de onderhoudssleutel en het teveel verreden aantal kilometers (met een min ervoor) ten opzichte van de voorgeschreven onderhoudsbeurt.

Voorbeeld: De kilometerstand voor de volgende onderhoudsbeurt is met 300 kilometer overschreden. De onderhoudsbeurt dient nu op korte termijn te worden uitgevoerd.



Enkele seconden later wordt het olieniveau weergegeven, waarna de totaalkilometerteller weer zijn normale werking krijgt en de onderhoudssleutel blijft branden



DASHBOARDVERLICHTING - BLACK PANEL



Sterkte van de dashboardverlichting

Wanneer de koplampen zijn ingeschakeld, brandt ook de dashboardverlichting:

- Instrumentenpaneel: toerenteller, display en brandstofniveaustreepjes.
- Centrale display.
- Aircodisplay.

Voor het selecteren van de weergavemodus en de sterkte van de verlichting drukt u op de toets **A** van de dashboardverlichting.

Rijden in het donker (met ontstoken koplampen)

Er zijn vier verschillende lichtsterkteniveaus en een "black panel"-functie.

Het instellen van de lichtsterkte gebeurt door op de knop **A** te drukken in de volgorde:

4e niveau => 3e niveau => 2e niveau => 1e niveau => black panel.



Deze functie is het meest rustgevend voor uw ogen, wanneer u in het donker rijdt.

In de "black panel"-stand worden tijdelijk alleen de volgende functies - door ze op te roepen of in geval van een waarschuwing - weergegeven:

- De controlelampjes in venster **C** (onderzijde instrumentenpaneel), van bijvoorbeeld de minimum-brandstofvoorraad of van de koelwatertemperatuur.
- De richtingaanwijzers
- De snelheidsmeter
- De ingeschakelde versnelling
- De kilometerteller (bij elke druk op de toets **B**)
- Het display van de automatische airco, bij elke bediening van een toets.
- De informatie van de boordcomputer.

Bediening black panel

- Wanneer u de eerste keer op de bediening **D "DARK"** drukt, dan schakelt u het display in een sluimerstand. Bovenin het display wordt dan alleen de tijd en de temperatuur weergegeven.

- Wanneer u een tweede keer op de bediening **D** drukt, dooft het display en het instrumentenpaneel (black panel) met uitzondering van de volgende signaleringen:

- De snelheidsmeter.
- De ingeschakelde versnelling.
- De snelheidsbegrenzer/snelheidsregelaar, indien ingeschakeld.

N.B.: In de volgende gevallen lichten de displaysignaleringen tijdelijk op:

- Het indrukken van een van de toetsen van het display.
- Het selecteren van de radio - cd-speler.
- Het bedienen van de airconditioning.

Oplichten van alle signaleringen in geval van nood.

- Door een derde keer op **D** te drukken, keert u terug naar de normale verlichting

MULTIFUNCTIONEEL DISPLAY

Display A

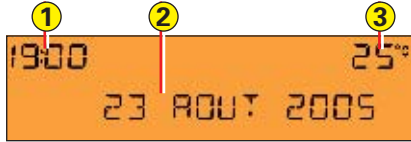

Het is raadzaam niet de instellingen van het scherm te wijzigen terwijl u rijdt.

- 1** - Tijd.
- 2** - Datum en Weergaveveld.
- 3** - Buitentemperatuur.

Wanneer de buitentemperatuur tussen de $+3^{\circ}\text{C}$ et -3°C ligt, wordt de temperatuur knipperend weergegeven (kans op gladheid).

N.b.: de weergegeven buitentemperatuur kan hoger zijn dan de werkelijke temperatuur, als de auto in de zon geparkeerd staat.

Opmerking: bepaalde informatie wordt de ene keer scrollend, de andere keer afgewisseld weergegeven.



Bedieningsorganen:

- A** - Toegang tot het "Hoofdmenu".
- B** - Scrollen door de displaymenu's.
- C** - Bevestigen en selecteren van de gekozen functie of de gewijzigde waarde in de menu's.
- D** - Opheffen van de handeling of terug naar de vorige weergave.
- E** - Selectie van het type informatie dat in het gebied **2** wordt weergegeven (datum, autoradio/CD en boordcomputer).
- E** - In de menu's kunt u kiezen welke functies u wilt activeren en uitschakelen, en welke instellingen u wilt gebruiken.

Hoofdmenu

Druk op de toets **A** en kies dan met **B** een van de volgende functies:



- **Autoradio-CD** (zie instructieboekje autoradio-CD).
- **Configuratie auto**, waarmee u de volgende functies in- of uitkunt schakelen:
 - Automatisch inschakelen van de achterruitenwisser.
 - Follow-me-home-verlichting.
 - Automatische verlichting.
- **Opties** waarmee u de waarschuwingen kunt laten weergeven.
- **Instellen van het display**, voor datum- en tijdweergave.
- **Talen**, voor het kiezen van de displaytaal.
- **Eenheden**, waarmee de eenheden voor de temperatuur en het verbruik kunnen worden weergegeven.

MULTIFUNCTIONEEL DISPLAY

Display A

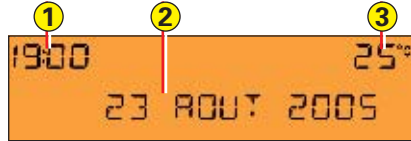

PERSOONLIJKE INSTELLINGEN en CONFIGUREREN

Aan-/uitzetten van de automatische werking van de achterruitenwisser bij inschakelen van de achteruitverstelling:

- Druk op **A**.
- Kies met behulp van **B** het submenu om uw auto te voorzien van persoonlijke instellingen of om uw auto te configureren. Bevestig uw keuze met een druk op **C**.
- Kies de achterruitenwisser met **B**.
- Het systeem geeft aan of de desbetreffende functie in- of uitgeschakeld is. U kunt dit veranderen door op **E** te drukken.
- Wacht vervolgens tot de weergave van het display verdwijnt.

Let op: het aan-/uitzetten treedt onmiddellijk in werking.



Aan- of uitzetten van de follow-me-home verlichting:

- Druk op **A**.
- Kies met behulp van **B** het submenu om uw auto te voorzien van persoonlijke instellingen of om uw auto te configureren. Bevestig uw keuze met een druk op **C**.
- Kies de follow-me-home verlichting met behulp van **B**.
- Het systeem geeft aan of de desbetreffende functie in- of uitgeschakeld is. U kunt dit veranderen door op **E** te drukken.
- Wacht vervolgens tot de weergave van het display verdwijnt.



In-/uitschakelen van de automatische verlichting:

- Druk op **A**.
- Kies met behulp van **B** het submenu om uw auto te voorzien van persoonlijke instellingen of om uw auto te configureren. Bevestig uw keuze met een druk op **C**.
- Selecteer de automatische verlichting met behulp van **B**.
- Het systeem geeft aan of de desbetreffende functie in- of uitgeschakeld is. U kunt dit veranderen door op **E** te drukken.
- Wacht vervolgens tot de weergave van het display verdwijnt.

Let op: het inschakelen van deze functie gebeurt onmiddellijk, terwijl u voor het uitschakelen ervan het contact moet afzetten.

MULTIFUNCTIONEEL DISPLAY

Display A



Weergave van het waarschuwingjournaal:

- Druk op **A**.
- Kies met behulp van **B** het submenu van de opties. Bevestig uw keuze door op **C** te drukken.

Let op: u kunt het weergegeven onderbreken met **E**. Bevestig dit door op **C** te drukken.

Waarschuwingen die eerder zijn gedaan voor situaties die nog steeds niet zijn opgelost, verschijnen van tijd tot tijd opnieuw.

Om een weergegeven waarschuwing te wissen, drukt u op de toets **D**.



Instellen van de datum en de tijd:

- Druk op **A**.
- Selecteer met behulp van **B** het submenu voor het instellen van het display en bevestig uw keuze door op **C** te drukken.
- Selecteer vervolgens met behulp van **B** het item dat u wilt wijzigen: dag, maand, jaar, uren, minuten of de weergavewijze.
- Stel de gewenste waarde in door op **E** te drukken. Als u daarna weer op **B** drukt, kunt u een volgende item wijzigen.
- Als u klaar bent met de instellingen, wacht dan tot het display uitgaat.

Kiezen van de taal:

- Druk op **A**.
- Selecteer met behulp van **B** het submenu "Taal". Bevestig uw keuze door op **C** te drukken.
- Druk op **E** om de door uw gewenste taal te kiezen.
- Wacht dan even tot het display uitgaat.

Kiezen van de eenheden:

- Druk op **A**.
- Selecteer met behulp van **B** het submenu "Eenheden". Bevestig uw keuze door op **C** te drukken.
- Druk op **B** om de eenheid (temperatuur of brandstofverbruik) te kiezen.
- Stel de gewenste eenheid in door op **E** te drukken.
- Wacht dan even tot het display uitgaat.

N.b.: Deze selectie betreft alle signaleringen (Verbruik - Snelheid) die worden weergegeven.

MULTIFUNCTIONNEEL DISPLAY

Display C



Het is raadzaam niet de instellingen van het scherm te wijzigen terwijl u rijdt.

- 1** - Tijd.
- 2** - Buitentemperatuur.
- 3** - Datum en weergaveveld.

Wanneer de buitentemperatuur tussen de +3°C et -3°C ligt, wordt de temperatuur knipperend weergegeven (kans op gladheid).

Bedieningsorganen:

- A** - Toegang tot het "Hoofdmenu".
- B** - Scrollen door de displaymenu's.
- C** - Bevestigen en selecteren van de gekozen functie of de gewijzigde waarde in de menu's.
- D** - Opheffen van de handeling of terug naar de vorige weergave.
- E** - Selectie van het type informatie dat permanent wordt weergegeven (datum, autoradio-cd, boordcomputer) rechts op het display.

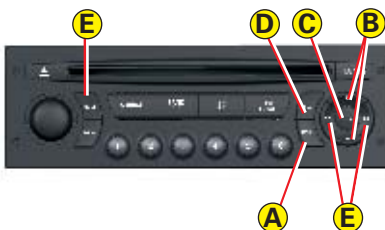

Hoofdmenu

Druk op de toets **A** om het "Hoofdmenu" op het multifunctioneel display weer te geven. Via dit menu heeft u toegang tot de volgende functies:



Autoradio-CD

(Zie instructieboekje autoradio-CD).



Mogelijkheden van de boordcomputer:

- De afstand tot de bestemming invoeren.
- Toegang tot het waarschuwingen-journaal (herhaling van eerdere waarschuwingen).
- Toegang tot de staat van functies, bijvoorbeeld activering/uitschakeling automatische koplampverlichting, ESP en ruitenwissers voor.



Persoonlijke instellingen: activeren/uitschakelen:

- Automatisch inschakelen van de achterruitenwisser.
 - Follow-me-home-verlichting.
 - Automatische verlichting.
- Verder kan men de volgende waarden instellen:
- De lichtsterkte, de tijd, de datum en de eenheden.
 - De displaytaal.



Handsfree-set Bluetooth

(Zie instructieboekje autoradio-CD).

N.b.: De weergegeven buitentemperatuur kan hoger zijn dan de werkelijke temperatuur, als de auto in de zon geparkeerd staat.

MULTIFUNCTIONEEL DISPLAY

Display C

BOORDCOMPUTER

Kiezen van de af te leggen afstand met de boordcomputer:

- Druk op **A**.
- Kies met **B** de icoon van de boordcomputer en bevestig uw keuze door op **C** te drukken.
- Kies invoeren afstand met **B** en bevestig uw keuze door op **C** te drukken.
- Kies voor het instellen van de afstand het getal, dat u wijzigt met behulp van **B**. Bevestig uw keuze door op **C** te drukken.
- Stel met **B** de waarde in en bevestig uw keuze door op **C** te drukken.
- Druk op **"OK"** op het display.

Toegang tot het waarschuwingenjournaal van de boordcomputer:

- Druk op **A**.
- Kies met **B** de icoon van de boordcomputer en bevestig uw keuze door te drukken op **C**.
- Kies het waarschuwingenjournaal.
- Wanneer de lijst verschijnt, kunt u deze doorlopen met **B**.
- Druk op **D** om terug te keren naar de permanente weergave.

Voor toegang tot de staat van de functies gaat u op dezelfde wijze te werk.

PERSOONLIJKE INSTELLINGEN en CONFIGUREREN

Aan-/uitzetten van de automatische werking van de achterruitenwisser bij inschakelen van de achteruitverstelling:

- Druk op **A**.
- Kies met behulp van **B** de icoon "Persoonlijke instellingen-Configuratie" en bevestig uw keuze door op **C** te drukken.
- Kies het submenu voor de instellingen van de auto. Bevestig uw keuze door te drukken op **C**.
- Kies met **B** de functie parkeerhulp. Bevestig uw keuze door te drukken op **C**.
- Vink door te drukken op **C** de achterruitenwisser aan of uit om deze te activeren c.q. uit te schakelen.
- Druk op **"OK"** op het display.

Let op: het aan-/uitzetten treedt onmiddellijk in werking.

Aan- of uitzetten van de follow-me-home verlichting:

- Druk op **A**.
- Selecteer met **B** de icoon "Persoonlijke instellingen-Configuratie" en bevestig uw keuze door te drukken op **C**.
- Kies vervolgens het submenu voor de instellingen van de auto. Bevestig uw keuze door te drukken op **C**.

- Kies met **B** de verlichting en de signalering. Bevestig uw keuze door te drukken op **C**.
- Vink door te drukken op **C** de follow-me-home verlichting aan of uit om deze te activeren c.q. uit te schakelen. Kies na activering de duur: druk op **C** en kies met **B** de duur en druk op **C**.
- Bevestig door op **"OK"** te drukken op het display.

In-/uitschakelen van de automatische verlichting:

- Druk op **A**.
- Kies met behulp van **B** de icoon "Persoonlijke instellingen-Configuratie" en bevestig uw keuze door op **C** te drukken.
- Kies het submenu voor de instellingen van een auto. Bevestig uw keuze met een druk op **C**.
- Selecteer de verlichting en de signalering met **B**. Bevestig uw keuze met een druk op **C**.
- Vink de automatische werking van de koplampverlichting aan of uit door op **C** te drukken, om deze in- of uit te schakelen.
- Druk op **C**.

Let op: het inschakelen van deze functie gebeurt onmiddellijk, terwijl u voor het uitschakelen ervan het contact moet afzetten.

MULTIFUNCTIONEEL DISPLAY

Display C

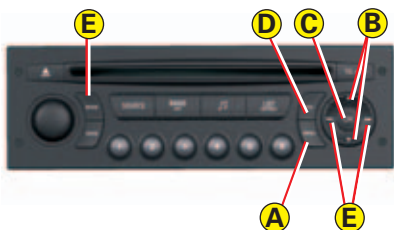

Instellen van de sterkte van de displayverlichting:

- Druk op **A**.
 - Kies met **B** de icoon "Persoonlijke instellingen-Configuratie" en bevestig uw keuze door op **C** te drukken.
 - Kies de configuratie van de display met **B** en bevestig uw keuze door op **C** te drukken.
 - Kies de lichtsterkte en bevestig uw keuze door op **C** te drukken.
 - Kies met **B** en bevestig met **C** de normale of omgekeerde weergave.
- Kies voor het instellen van de lichtsterkte de symbolen "+" of "-" en stel in door op **C** te drukken.
- Druk op **"OK"** op het display.

Instellen van de datum en de tijd:

- Druk op **A**.
- Kies met **B** de icoon "Persoonlijke instellingen-Configuratie" en bevestig uw keuze door op **C** te drukken.
- Kies de configuratie van het display met behulp van **B** en bevestig uw keuze door op **C** te drukken.
- Kies de instelling van de datum en de tijd met behulp van **B** en bevestig uw keuze door op **C** te drukken.
- Kies met **B** de te wijzigen waarden. Bevestig door op **C** te drukken.
- Verricht uw instellingen met **B** en bevestig uw keuze door op **C** te drukken.
- Druk op **"OK"** op het display.

Kiezen van de taal:

- Druk op **A**.
- Kies met **B** de icoon "Persoonlijke instellingen-Configuratie" en bevestig uw keuze door op **C** te drukken.
- Kies het instellen van de taal door op **B** te drukken.
- Kies met **B** de gewenste taal en bevestig uw keuze door op **C** te drukken.
- Bevestig door op **"OK"** op het display te drukken.

Kiezen van de eenheden:

- Druk op **A**.
- Kies met **B** de icoon "Persoonlijke instellingen-Configuratie" en bevestig uw keuze door op **C** te drukken.
- Kies de configuratie van de display door op **B** te drukken en bevestig uw keuze door op **C** te drukken.
- Selecteer het submenu van de eenheden en bevestig uw keuze door op **C** te drukken.
- Kies met **B** de te wijzigen eenheid (temperatuur of verbruik) en bevestig uw keuze door op **C** te drukken.
- Bevestig door op **"OK"** op het display te drukken.

N.b.: Deze selectie betreft alle signaleringen (Verbruik - Snelheid) die worden weergegeven.

MULTIFUNCTIONEEL DISPLAY

MONOCHROOM NAVIDRIVE DISPLAY

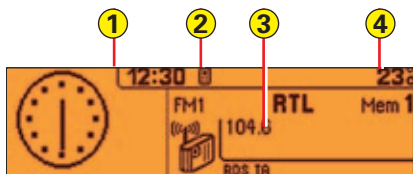

Het is raadzaam niet de instellingen van het scherm te wijzigen terwijl u rijdt.

- 1** - Tijd.
- 2** - Telefoon.
- 3** - Weergaveveld.
- 4** - Buitentemperatuur.

Wanneer de buitentemperatuur tussen de +3°C et -3°C ligt, wordt de temperatuur knipperend weergegeven (kans op gladheid).

N.b.: De weergegeven buitentemperatuur kan hoger zijn dan de werkelijke temperatuur, als de auto in de zon geparkeerd staat.



Bedieningsorganen:

- A** - Toegang tot het "Hoofdmenu".
- B** - Scrollen door de displaymenu's.
- C** - Bevestigen en selecteren van de gekozen functie of de gewijzigde waarde in de menu's.
- D** - Opheffen van de handeling of terug naar de vorige weergave.
- E** - Selectie van het type informatie dat permanent wordt weergegeven (datum, autoradio-cd, boordcomputer) rechts op het display.

Hoofdmenu

Druk op de toets **A** om het "Hoofdmenu" op het multifunctioneel display weer te geven.

Via dit menu heeft u toegang tot de volgende functies:



Navigatiesysteem

(Zie instructieboekje Navidrive).



Audio

(Zie instructieboekje Navidrive).



Boordcomputer

(Zie instructieboekje Navidrive).



Lijst

(Zie instructieboekje Navidrive).



Datacommunicatie

(Zie instructieboekje Navidrive).



Configuratie

Voor het verrichten van diverse instellingen (in-/uitschakelen automatische werking van de koplampen, datum, tijd, eenheden...) (Zie instructieboekje Navidrive).

MULTIFUNCTIONEEL DISPLAY

KLEURENDISPLAY NAVIDRIVE



Het is raadzaam niet de instellingen van het scherm te wijzigen terwijl u rijdt.

- 1** - Buitentemperatuur.
- 2** - Lijst.
- 3** - Datum.
- 4** - Telefoon.
- 5** - Tijd.

Wanneer de buitentemperatuur tussen de +3°C et -3°C ligt, wordt de temperatuur knipperend weergegeven (kans op gladheid).

N.b.: De weergegeven buitentemperatuur kan hoger zijn dan de werkelijke temperatuur, als de auto in de zon geparkeerd staat.

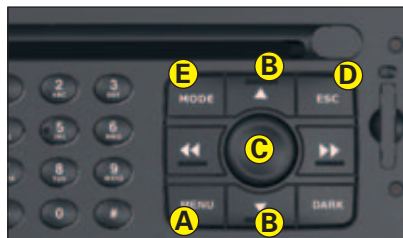

Bedieningsorganen:

- A** - Toegang tot het "Hoofdmenu".
- B** - Scrollen door de displaymenu's.
- C** - Bevestigen en selecteren van de gekozen functie of de gewijzigde waarde in de menu's.
- D** - Opheffen van de handeling of terug naar de vorige weergave.
- E** - Selectie van het type informatie dat permanent wordt weergegeven (datum, autoradio-cd, boordcomputer) rechts op het display.

Hoofdmenu

Druk op de toets **A** om het "Hoofdmenu" op het multifunctioneel display weer te geven.

Via dit menu heeft u toegang tot de volgende functies:



Navigatiesysteem

(Zie instructieboekje Navidrive).



Audio

(Zie instructieboekje Navidrive).



Boordcomputer

(Zie instructieboekje Navidrive).



Lijst

(Zie instructieboekje Navidrive).



Datacommunicatie

(Zie instructieboekje Navidrive).



Configuratie

Voor het verrichten van diverse instellingen (in-/uitschakelen automatische werking van de koplampen, datum, tijd, eenheden...)

(Zie instructieboekje Navidrive).



Kaart

(Zie instructieboekje Navidrive).

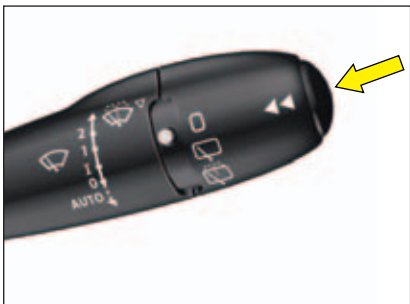

Voor de weergave en de selectie van de diverse gegevens drukt u enkele keren kort op het uiteinde van de voorruitwisserbediening.



Bij de displays **C** en Navidrive kunt u met één druk op "Mode" de informatie van de boordcomputer permanent laten weergeven.

Om de boordcomputer te resetten, drukt u enkele seconden op het uiteinde van de schakelaar op het moment dat de betreffende informatie wordt getoond.

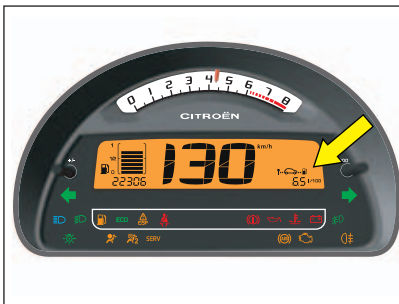

Dashboard (voor uitvoering met digitaal klokje)

De boordcomputer geeft vier typen informatie weer op het display van de boordcomputer, na weergave van de dagkilometerteller:

- Actieradius.
- Brandstofverbruik van het moment.
- Gemiddeld brandstofverbruik.
- Gemiddelde snelheid.

Let op: tijdens de werking van de snelheidsregelaar / snelheidsbegrenzer, verdwijnt een via de boordcomputer weergegeven signalering na enkele seconden.

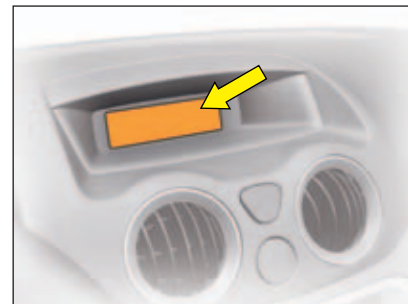

Display A

De boordcomputer geeft 5 typen informatie weer:

- Actieradius.
- Gemiddeld brandstofverbruik.
- Brandstofverbruik van het moment.
- Afgelegde afstand.
- Gemiddelde snelheid.

Om de weergave van informatie van de boordcomputer op te heffen, drukt u een zesde keer.

BOORDCOMPUTER

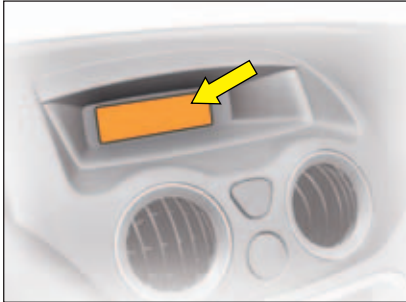
Display C en NaviDrive-display monochroom

De boordcomputer geeft direct toegang tot de volgende drie typen informatie:

- Actieradius.
- Brandstofverbruik van het moment.
- De resterende afstand.

Hij geeft tevens toegang tot de volgende drie typen informatie voor twee trajecten (1 en 2):

- Afgelegde afstand.
- Gemiddeld brandstofverbruik.
- Gemiddelde snelheid.

Trajecten

De trajecten 1 en 2 staan op zichzelf, maar hebben hetzelfde gebruikersprincipe. Zo kunt u traject 1 baseren op een dagberekening en traject 2 op een maandberekening.

Nulstelling van een traject

Wanneer het gewenste traject wordt weergegeven, drukt u even tegen het uiteinde van de ruitenwischerhendel.

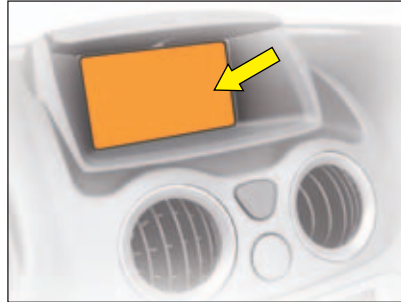
Kleurendisplay NaviDrive
Opmerking:

Na de nulstelling van de computer is de informatie over de actieradius pas betrouwbaar na een bepaalde gebruikstijd.

BOORDCOMPUTER

Dashboard

Display-
uitvoering A**Actieradius**

Deze geeft het aantal kilometers aan dat nog kan worden afgelegd met de resterende hoeveelheid brandstof in de tank.
Als de nog af te leggen afstand minder is dan circa 25 km, worden slechts drie streepjes weergegeven.

**Gemiddeld brandstofverbruik**

Dit is voor het geselecteerde parcours de verhouding tussen de verbruikte brandstof sinds de laatste nulstelling van de computer en het aantal afgelegde kilometers sinds de laatste nulstelling van de computer.

**Brandstofverbruik van het moment**

Dit is de uitkomst van het gemeten verbruik over de laatste twee seconden. Deze functie wordt pas weergegeven vanaf een snelheid van 30 km/uur.

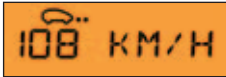
**Gemiddelde snelheid**

Deze wordt verkregen door voor het geselecteerde parcours de sinds de nulstelling van de computer afgelegde afstand te delen door de tijd dat de auto is gebruikt (aangezet contact).

**Afgelegde afstand**

Geeft voor het geselecteerde parcours het aantal kilometers aan dat is afgelegd na de laatste nulstelling van de boordcomputer.

Nog af te leggen afstand

Voor het instellen van dit gegeven, zie "Multifunctioneel Display".

Displayuitvoering C

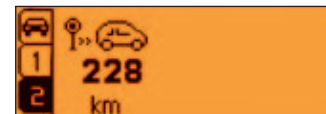
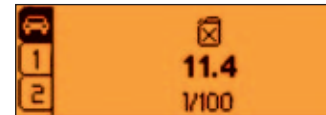
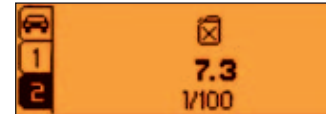

BOORDCOMPUTER

Monochroom Navidrive display

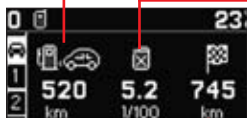

Actieradius

Deze geeft het aantal kilometers aan dat nog kan worden afgelegd met de resterende hoeveelheid brandstof in de tank.

Als de nog af te leggen afstand minder is dan circa 25 km, worden slechts drie streepjes weergegeven.

Brandstofverbruik van het moment

Dit is de uitkomst van het gemeten verbruik over de laatste twee seconden. Deze functie wordt pas weergegeven vanaf een snelheid van 30 km/uur.

Nog af te leggen afstand

Hiermee wordt de afstand aangeduid die nog moet worden afgelegd tot de plaats van bestemming.

Voor het instellen, zie gebruiksaanwijzing NaviDrive.

Afgelegde afstand

Geeft voor het geselecteerde parcours het aantal kilometers aan dat is afgelegd na de laatste nulstelling van de boordcomputer.



Gemiddeld brandstofverbruik

Dit is voor het geselecteerde parcours de verhouding tussen de verbruikte brandstof sinds de laatste nulstelling van de computer en het aantal afgelegde kilometers sinds de laatste nulstelling van de computer.

Gemiddelde snelheid

Deze wordt verkregen door voor het geselecteerde parcours de sinds de nulstelling van de computer afgelegde afstand te delen door de tijd dat de auto is gebruikt (aangezet contact).

Kleurendisplay NaviDrive



HANDGESCHAKELDE VERSNELLINGSBAK



Versnellingspook van de handgeschakelde versnellingsbak

Achteruitrijstand

Schakel nooit in de achteruitversnelling als de auto (nog) niet geheel stilstaat.

Schakel rustig om "kraken" tijdens het schakelen te voorkomen.

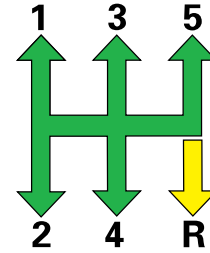

Selectiehendel van de automatische versnellingsbak

- **Parkeerstand** (Stand **P**)
- **Achteruitrijstand** (Stand **R**)
- **Vrijstand** (Stand **N**)
- Bij deze **automatische** versnellingsbak kunt u kiezen uit een van de volgende standen.
- **Werking volgens het auto-adaptieve principe**, waarbij het schakelen automatisch op uw rijstijl wordt afgestemd. (Stand **D**)
- **Werking in de handbediende sequentiële stand**, waarbij het schakelen handmatig, d.m.v. het kort bewegen van de hendel naar + of - gebeurt. (Stand **M**)
- **Werking in de automatische stand Sport of Sneeuw.** (stand

D en druk op de bediening



of ).



Stand van de selectiehendel

De stand van de selectiehendel wordt aangegeven op het instrumentenpaneel.

Veiligheidsvoorzieningen:

- **U kunt de selectiehendel alleen uit de stand P verwijderen met ingetrapt rempedaal.**
- Wanneer bij het openen van een portier de selectiehendel niet in de stand **P** staat klinkt een geluidssignaal.
- Verlaat nimmer de auto zonder dat u eerst de selectiehendel in de stand **P** heeft gezet.



Het starten van de motor is alleen mogelijk met de selectiehandel in de stand P of N.

Een veiligheidsvoorziening zorgt ervoor dat het starten vanuit een andere stand niet mogelijk is.

Als u de motor heeft gestart terwijl de selectiehandel in de stand **P** staat, moet u het rempedaal intrappen om deze stand te verlaten:

- gebruik **D** voor het inschakelen van de automatische stand,
- gebruik **R** voor het schakelen in de achteruitrijstand,
- gebruik **M** voor het inschakelen van de handbediende stand.

Het schakelen van **D** (automatische stand) naar **M** (handbediende stand) is op elk gewenst moment mogelijk.

Gebruik van de automatische versnellingsbak



Parkeerstand

Schakel in stand **P** om te voorkomen dat de stilstaande auto zich kan verplaatsten. Wacht met het schakelen in deze stand tot de auto stilstaat. In deze stand zijn de aangedreven wielen geblokkeerd. Zorg dat de selectiehandel in de goede stand staat en trek de handrem aan.



Achteruitrijstand

Schakel uitsluitend in deze stand nadat de auto met de voetrem tot stilstand is gebracht. Om schokken te vermijden, is het aan te raden niet te snel gas te geven.



Vrijstand

Schakel niet in deze stand als de auto nog rijdt - ook niet voor een korte tijd.



- Schakel nooit in de stand **N** wanneer de auto rijdt.
- Schakel nooit in de stand **P** of **R** als de auto nog niet stilstaat.

Mocht u, terwijl de auto rijdt, per ongeluk in de stand **N** schakelen, laat dan het toerental terugvallen naar stationair, alvorens u in de stand **D** of **M** schakelt.



D Automatische vooruitversnelling

De versnellingsbak kiest steeds de stand die het best past bij de volgende factoren:

- rijstijl
- wegdek
- belading van de auto

De versnellingsbak werkt in zo'n geval volgens het **auto-adaptatieve** principe, d.w.z. zonder ingrijpen van de bestuurder.

Bij bepaalde manoeuvres (bijvoorbeeld inhalen) is het mogelijk een maximale acceleratie te verkrijgen door het gaspedaal volledig in te trappen; hiermee wordt automatisch in een lagere versnelling geschakeld.

Opmerking:

Tijdens het remmen kan de versnellingsbak automatisch in een lagere versnelling schakelen, zodat op een doeltreffende wijze op de motor wordt afgeremd.

Als u plotseling uw voet van het gaspedaal neemt, zal de versnellingsbak om veiligheidsredenen niet in een hogere versnelling schakelen.



M Handmatig schakelen in een vooruitversnelling

Stand van de selectiehendel voor handmatig schakelen.

- Selectiehendel in **M**.
- Duw de selectiehendel naar het teken "+" om in een hogere versnelling te schakelen.
- Trek de selectiehendel naar het teken "-" om in een lagere versnelling te schakelen.

Opmerking : het schakelen van de ene in de andere versnelling is mogelijk voorzover de snelheid van de auto en het motortoerental dit toelaten.

De programma's **Sport** en **Sneeuw** werken niet in de handschakelstand.

Het schakelen van de stand **D** (stand voor automatisch schakelen) in de stand **M** (stand voor handmatig schakelen) of omgekeerd is op elk moment mogelijk.



Werking in de automatische stand Sport of Sneeuw

Kies de gewenste rijstijlstand:

- **Normaal**, voor het rijden onder normale omstandigheden: de lampjes  en  zijn in deze stand gedoofd.
- **Sport**, voor een sportief rijgedrag met het accent op prestaties en optrekken.
- **Sneeuw**, voor een voorzichtige rijstijl, afgestemd op gladde wegen.
 - Zorg dat de selectiehendel in de stand **D** staat, en druk op de toets  : het corresponderende lampje  op het instrumentenpaneel licht op: de stand "**SPORT**" is ingeschakeld.
 - Zorg dat de selectiehendel in de stand **D** staat, en druk op de toets  : het corresponderende lampje  op het instrumentenpaneel licht op: de stand "**SNEEUW**" is ingeschakeld.
 - Bij een tweede druk op de toets gaat het lampje  of  uit en bevindt de versnellingsbak zich opnieuw in de stand "**NORMAAL**".



- Als het controlelampje van de gevraagde versnelling knippert, is de gewenste stand nog niet ingeschakeld.
- Zodra het controlelampje constant brandt, is de gewenste stand ingeschakeld.

Het branden van het **SERVICE**-lampje gelijktijdig met de weergave van een melding en een geluidssignaal duidt op een storing in de werking. In zo'n geval geldt:

- Bij het schakelen in de achteruitversnelling **R** kan een hevige schok worden waargenomen.
- De versnellingsbak blijft in een bepaalde versnelling "hangen".
- Rijd niet harder dan 100 km/uur.

Raadpleeg zo snel mogelijk een CITROËN erkend bedrijf.

SENSODRIVE VERSNELLINGSBAK

ALGEMENE GEGEVENS



Met de 5-traps Sensodrive-versnellingsbak kunt u kiezen uit twee manieren van schakelen:

- **Automatisch.**
- **Handmatig:** u schakelt zelf met behulp van de **twee flippers achter het stuur 1** of de **selectiehendel 2** op de middenconsole.

Selecteren van de schakelmodus voor de SensoDrive:

- Automatisch schakelen wanneer de selectiehendel **2** in de stand **A** staat.

Opmerking: door een van de flippers aan het stuur **1** te bedienen kan tijdelijk de handmatige modus worden ingeschakeld.

- Handmatig schakelen met de selectiehendel **2** in de stand **M**.

Weergave op het display

- De ingeschakelde stand en de signalering **"AUTO"** verschijnt op het instrumentenpaneel, ook bij afgezet contact, wanneer u bijvoorbeeld een portier opent.
- Het controlelampje "voet op rempedaal" knippert om aan te geven dat u het rempedaal moet in-trappen om de auto te starten of om de achteruit in te schakelen.

LET OP

Wanneer bij aangezet contact tegelijkertijd de lampjes "  " en "AUTO" knipperen, duidt dat op een storing. Raadpleeg zo snel mogelijk een CITROËN erkend bedrijf.

SENSODRIVE VERSNELLINGSBAK

ALGEMENE GEGEVENS



Wegrijden:

- Trap het rempedaal in. De selectiehendel moet in de stand **N** staan. Wanneer u het contact aanzet, wordt automatisch de stand **N** (vrijstand) ingeschakeld.
- Controleer op het display de ingeschakelde stand.
- Schakel indien nodig in de **1e** versnelling of de achteruitversnelling (de motor moet stationair draaien).
- Zet de handrem vrij.
- Neem uw voet van het rempedaal en geef gas.

Gebruik van de SensoDrive versnellingsbak

N

Vrijstand

Selecteer niet deze stand als de auto rijdt, zelfs niet voor een kort moment.

R

Achteruitrijstand

Schakelen in de achteruit R:

Het is alleen mogelijk om in de achteruitversnelling te schakelen met de selectiehendel. Schakel uitsluitend in de achteruitversnelling **R** als de auto volledig tot stilstand is gekomen; **houd tijdens het schakelen het rempedaal ingetrapd.**

A

Automatische stand

M

Handmatig schakelen in een vooruitversnelling

Stand van de selectiehendel voor handmatig schakelen.

- Duw de hendel van u af om in een hogere versnelling te schakelen.
- Trek de hendel naar u toe om in een lagere versnelling te schakelen.

Het starten van de motor en het schakelen in de achteruitversnelling is alleen mogelijk bij ingetrapd rempedaal.

Het waarschuwingslampje "intrappen rempedaal" knippert om aan te geven dat u het rempedaal moet intrappen om de motor te kunnen starten of om in de achteruitversnelling te kunnen schakelen.

SENSODRIVE VERSNELLINGSBAK

ALGEMENE GEGEVENS

Stilstaande auto met draaiende motor

Wanneer de auto langere tijd met draaiende motor stilstaat, schakelt de versnellingsbak automatisch in de vrijstand.

Afzetten van de motor

Voordat u de motor afzet, kunt u kiezen uit twee mogelijkheden:

- De auto in de vrijstand laten staan; zet hiertoe de versnellingshendel in de stand **N**.
- De auto in een versnelling laten staan (1e, 2e of **R**); zet hiertoe de versnellingshendel in de betreffende schakelstand. In het laatste geval, is het niet mogelijk de auto te verplaatsen.

Trek in alle gevallen de handrem aan.

Het is mogelijk om na afzetten van de motor binnen een beperkte tijd in een andere versnelling te schakelen.

Voordat u verrichtingen onder de motorkap uitvoert, dient u eerst te controleren of de versnellingsbak in de vrijstand geschakeld is en de handrem is aangetrokken.

Accelereren

Het gaspedaal kan voorzien zijn van een kickdowncontact. In dat geval kunt u sneller accelereren door plank gas te geven, zodat dit kickdowncontact bekrachtigd wordt.

Wegrijden op een helling:

Om weg te rijden op een helling geeft u langzaam gas terwijl u de handrem loslaat.

Als u op een helling stilstaat, kunt u beter niet het gaspedaal gebruiken om de auto op zijn plaats te houden.

**Gebruik bij stilstaan op een helling de handrem.
Probeer niet de auto op zijn plaats te houden met behulp van
het gaspedaal.**

SENSODRIVE VERSNELLINGSBAK

AUTOMATISCHE STAND



Kiezen van automatisch schakelen

Zet de versnellingshendel in de stand **A**.

Op het display verschijnt "**AUTO**" om de selectie te bevestigen.

De versnellingsbak werkt in een dergelijk geval volgens het auto-adaptieve principe, d.w.z. zonder ingrijpen van de bestuurder.

De versnellingsbak kiest steeds de stand die het best past bij de volgende factoren:

- rijstijl,
- wegdek,
- belading van de auto.

Tijdelijk handmatig schakelen

Wanneer de versnellingsbak in de stand voor automatisch schakelen staat en u de flippers "+" of "-" bedient, kunt u onmiddellijk in een andere versnelling schakelen.

Het pictogram "**AUTO**" op het instrumentenpaneel brandt permanent.

De versnellingsbak keert weer terug naar de stand voor het automatisch schakelen als u gedurende een bepaalde tijd niet handmatig schakelt en de rijomstandigheden de automatische stand toelaten.

Opheffen van de automatische stand

Verplaats de selectiehendel uit de stand **A** om een andere versnelling in te schakelen.

Het pictogram "**AUTO**" verdwijnt van het instrumentenpaneel.

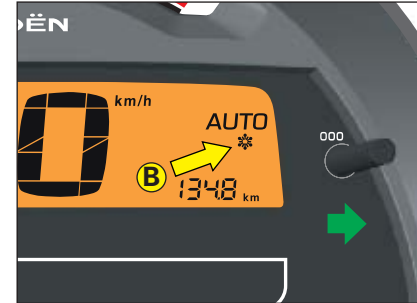

Automatische stand "sneeuw"

Wanneer er weinig grip wordt gevonden, kiest de SensoDrive versnellingsbak automatisch de stand "sneeuw".

Het corresponderende lampje (sneeuw) **B** op het instrumentenpaneel brandt en geeft aan dat de versnellingsbak de stand sneeuw heeft ingeschakeld.

SENSODRIVE VERSNELLINGSBAK

HANDMATIGE STAND



Bedieningen aan de stuurkolom

Zet de selectiehendel in de stand **M** om vervolgens in een van de vijf vooruitversnellingen te kunnen schakelen.

In een andere versnelling schakelen:

- Trek de flipper "+" naar u toe om in een hogere versnelling te schakelen.
- Trek de flipper "-" naar u toe om in een lagere versnelling te schakelen.

Met de flippers kunt u niet de vrijstand inschakelen en evenmin in of uit de achteruitversnelling schakelen.



Bedienen van de selectiehendel

Zet de selectiehendel in de stand **M** en:

- Duw de hendel van u af om in een hogere versnelling te schakelen.
- Trek de hendel naar u toe om in een lagere versnelling te schakelen.

Opmerking:

- Wanneer u met lage snelheid een stopstreep of verkeerslicht naderd, schakelt de versnellingsbak automatisch terug naar de eerste versnelling.
- Wanneer u zelf schakelt, hoeft u tijdens het schakelen het gaspedaal niet los te laten.

- U kunt echter alleen schakelen wanneer het motortoerental dat toelaat.
- Zodra het maximumtoerental wordt bereikt en de omstandigheden het toelaten, schakelt de versnellingsbak automatisch in een hogere versnelling.

REÏNITIALISEREN

In de volgende gevallen moet de SensoDrive versnellingsbak gereïnitieerd worden:

- Wanneer de accu losgenomen is geweest of vervangen.
- Wanneer u met een noodaccu start.
- Na een storing.

Het reïnitieeren gaat als volgt:

- Zet het contact aan: op het display verschijnt een streepje en de aanduiding "**AUTO**".
- Trap het rempedaal in.
- Wacht tot **N** op het display verschijnt of een ingeschakelde versnelling (circa 30 seconden).
- Laat het rempedaal los.

U kunt de motor weer starten.



Handrem

Trek de handrem aan wanneer u de auto parkeert. Trek hem extra stevig aan als u de auto op een helling parkeert.

Om het aantrekken van de handrem te vergemakkelijken, wordt geadviseerd gelijktijdig het rempedaal in te trappen.

Schakel onder alle omstandigheden als voorzorgsmaatregel de eerste versnelling in.

Draai op steile hellingen de wielen naar de trottoirrand.

De handrem vrijzetten: druk de knop in en trek de handrem iets omhoog; duw de handrem vervolgens geheel omlaag, terwijl u de knop ingedrukt houdt.

Let op: wanneer de handrem is aangetrokken of niet goed vrij gezet brandt bij aangezet contact het lampje.

Let op: als dit lampje gaat branden en er een geluidssignaal klinkt, dan betekent dit dat de handrem nog (gedeeltelijk) is aangetrokken terwijl de motor draait (snelheid hoger dan 5 km/h).



Handrem vrijgezet

Wanneer dit lampje toch brandt en een geluidssignaal te horen is, duidt dat op een te laag remvloeistofniveau of een storing in de werking van de remdrukkerverdelers.

U dient dan zonder meer te stoppen.

Raadpleeg een CITROËN erkend bedrijf.

**ABS Anti-blokkeersysteem**

Dit systeem vergroot de veiligheid en voorkomt het blokkeren van de wielen bij een noodstop en op gladde wegen.

Zo blijft de auto bestuurbaar.

Alle belangrijke onderdelen van het systeem worden voor en tijdens het rijden door een elektronisch systeem gecontroleerd. Bij het aanzetten van het contact gaat het ABS-controlelampje even branden, na enkele seconden moet dit lampje weer uitgaan.

Als het controlelampje niet uitgaat, betekent dit dat het ABS vanwege een storing buiten werking is gesteld. Als het lampje tijdens het rijden gaat branden, betekent dit eveneens dat het ABS is uitgeschakeld. In beide gevallen blijft het remsysteem normaal functioneren, net als bij een auto zonder ABS. Laat uw auto echter zo spoedig mogelijk door een CITROËN erkend bedrijf controleren, teneinde de werking van het ABS en de daarmee gepaard gaande veiligheid weer te herstellen.

Rijd op wegen met weinig grip (grind, sneeuw, ijs, enz.) wel altijd extra voorzichtig.

Brake Assist System

(voor auto's voorzien van ABS)

Dit systeem zorgt ervoor dat in geval van nood in nog kortere tijd een optimale remdruk kan worden opgebouwd, ten einde de remweg te bekorten. Het treedt in werking afhankelijk van de snelheid waarmee u het rempedaal intrapt: er wordt een verminderde weerstand gedetecteerd.

Houd het rempedaal ingetrapt tot de auto stilstaat: het brake assist system blijft dan langer in werking.

Wanneer u een noodstop maakt of bij fors afremmen gaan de waarschuwingsknipperlichten branden.

De lichten doven automatisch wanneer u weer gas geeft of handmatig, door op de schakelaar van de waarschuwingsknipperlichten op het dashboard te drukken.

DYNAMISCHE STABILITEITSCONTROLE (ESP)



Dit systeem is een aanvulling op het ABS. Als de auto dreigt uit te breken, grijpt het ESP automatisch in door één of meer wielen af te remmen en het motor-koppel te beperken, zodat de auto in het juiste spoor blijft.

Werking

Het **ESP**-lampje op het instrumentenpaneel knippert wanneer het **ESP**-systeem een correctie op de koers van de auto toepast.

Uitschakelen

Onder bijzondere omstandigheden (auto vastgelopen in modder, sneeuw of mul zand, gebruik van sneeuwkettingen...) kan het nuttig zijn het **ESP**-systeem uit te schakelen, zodat de wielen kunnen doorslippen en er zo wellicht grip gevonden wordt.

- Druk op knop **A**.
- Het controlelampje dat hoort bij knop **A (ESP)** gaat branden, evenals het **ESP**-controlelampje op het instrumentenpaneel.

Het **ESP** is niet langer actief.

Storingen

Bij een storing in het systeem brandt het **ESP**-lampje op het instrumentenpaneel terwijl een pieptoon te horen is. Neem contact op met een CITROËN erkend bedrijf om het systeem te laten nakijken.

Hoewel het ESP-systeem extra veiligheid biedt onder normale rijomstandigheden, wil dat nog niet zeggen dat de bestuurder extra risico kan nemen of harder kan rijden.

De werking van dit systeem wordt gewaarborgd mits de auto voldoet aan de specificaties van de constructeur t.a.v. de wielen (banden en velgen), de remcomponenten, de elektronische componenten alsmede de door de CITROËN-organisatie voorgeschreven procedures voor montage, reparatie en onderhoud.

Na een aanrijding dient het systeem gecontroleerd te worden door een CITROËN erkend bedrijf.

ROETFILTER DIESELMOTOR

Als aanvulling op de katalysator draagt dit filter actief bij tot een vermindering van de uitstoot van onverbrande, vervuillende deeltjes. Het verhindert op die manier de uitstoot van zwarte rook.

Verstopt roetfilter

Bij verstopping verschijnt er een melding op het multifunctioneel display in combinatie met het klinken van een geluidssignaal en het branden van het SERVICE-lampje.

Deze waarschuwing duidt op het begin van een verzadigd roetfilter (veelvuldige stadsritten: lage snelheid, filerijden...).

Teneinde het roetfilter te regenereren, wordt geadviseerd om, zodra dit mogelijk is en de verkeersomstandigheden het toelaten, minstens 5 minuten met een snelheid van 60 km/uur of harder te rijden (tot het waarschuwingsbericht verdwijnt).

Mocht deze waarschuwing niet verdwijnen, raadpleeg dan een CITROËN erkend bedrijf.

Opmerking: na lange tijd rijden met zeer lage snelheid of bij stationair draaiende motor, kan bij wijze van uitzondering waterdamp worden uitgestoten tijdens het accelereren. Dit verschijnsel heeft geen gevolgen voor de werking van de auto en is onschadelijk voor het milieu.

Niveau dieseladditief

Bij een minimumniveau van het additief verschijnt er een melding op het multifunctioneel display, in combinatie met het klinken van een geluidssignaal en het branden van het SERVICE-lampje. In dat geval is het bijvullen van het additief noodzakelijk.

Raadpleeg zo snel mogelijk een CITROËN erkend bedrijf.

WAARSCHUWING SNELHEIDSOVERSCHRIJDING

Waarschuwing snelheidsoverschrijding

Bewaking van een ingestelde maximumsnelheid.

Druk kort op de bediening **E** om deze functie te activeren.

Om een gewenste waarschuwingssnelheid te programmeren of te wijzigen drukt u, zodra u deze snelheid heeft bereikt, enige seconden op de bediening **E** (op het middenpaneel van het dashboard) tot u een bevestigingsgong hoort en het controlelampje gaat branden.

Wanneer een van te voren geprogrammeerde maximumsnelheid wordt overschreden, klinkt er een piepsignaal.

Uitzetten

Wanneer u kort op de bediening **E** drukt, wordt deze functie uitgeschakeld.

Let op: de functie waarschuwing snelheidsoverschrijding werkt alleen vanaf circa 30 km/uur.



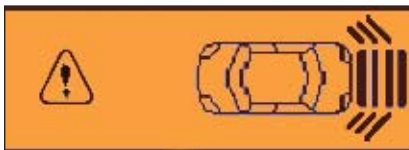

De **achterbumper** van uw auto is voorzien van parkeerhulpsensoren.

Wanneer u **in de achteruitversnelling rijdt met een snelheid onder de 10 km/u ongeveer**, wordt u op de volgende manieren door de parkeerhulpsensoren gewaarschuwd voor obstakels in het detectiegebied achter de auto:

- Een geluidssignaal dat wordt weergegeven via de linker en/of rechter luidspreker.
- De weergave van het silhouet van uw auto met markeringen die corresponderen met de gebieden waar een obstakel is gedetecteerd.

Hoe dichter de auto het obstakel nadert, hoe sneller de geluidssignalen elkaar opvolgen en hoe dichter de weergegeven markeringen bij de auto komen te liggen.

Zodra het obstakel zich op minder dan 25 centimeter van de auto bevindt, wordt het geluidssignaal omgezet in een continu signaal en verschijnt de melding **"LET OP"** of **"ATTENTION"** op het display.

PARKEERHULP



Activeren / Uitschakelen

U kunt de parkeerhulp aan- of uitzetten door op **1** te drukken. Wanneer de parkeerhulp uitgeschakeld is, brandt het lampje.

De in- c.q. uitgeschakelde stand wordt vastgelegd bij afzetten van de motor.

Let op: het systeem wordt automatisch uitgeschakeld wanneer u een aanhanger aan de auto koppelt.

De montage van een trekhaak dient te gebeuren door een CITROËN erkend bedrijf.

Werking

Na inschakelen van de achteruitversnelling hoort u een kort geluidssignaal dat aangeeft dat de parkeerhulpfunctie actief is. Het silhouet van uw auto wordt weergegeven op het display. Vervolgens kunnen obstakels die zich achter uw auto bevinden worden gedetecteerd.

Opmerking:

- De sensoren van de parkeerhulp kunnen echter geen voorwerpen detecteren die zich direct onder of boven de achterbumper bevinden.
- Sommige voorwerpen, zoals een paaltje, kunnen aan het begin van de manoeuvre wel gedetecteerd worden terwijl die bij nadering niet meer worden opgemerkt.
- Let er bij slecht weer of sneeuwval op dat de parkeerhulpsensoren niet worden afgeschermd door vuil, ijs of sneeuw.



Wanneer u de achteruitversnelling inschakelt en er eerst een kort geluidssignaal klinkt en daarna een lang, terwijl er een melding op het display verschijnt en het **SERVICE**-lampje brandt, is er sprake van een mankement.

Wend u tot een CITROËN erkend bedrijf.

OPENEN EN SLUITEN AUTOMATISCHE VERGREDELING TIJDENS HET RIJDEN



Vergrendelen van binnenuit

Wanneer alle portieren dicht zijn en u op de toets **A** drukt, kunt u de auto centraal vergrendelen of ontgrendelen.

Het openen van de portieren van binnenuit **blijft mogelijk**.

Wanneer een van de portieren of achterklep open staat of niet goed dicht zit, werkt de centrale vergrendeling niet.

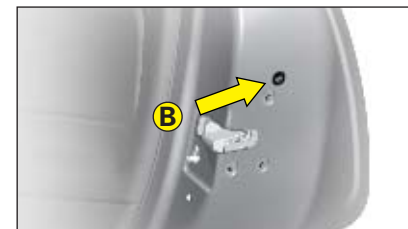

Handbediening

In geval van een storing is het mogelijk de portieren van de auto handmatig te vergrendelen door middel van de bediening **B** op de afzonderlijke portieren.

Verwijder het zwarte plakband bij geopend portier (alleen achterportieren).

Steek de sleutel of een soortgelijk voorwerp in de sleuf en draai deze rond.

Sluit vervolgens het portier.

Na de ingreep moet het systeem weer normaal werken: via de ontgrendelknop **A**, de afstandsbediening of de sleutel in het bestuurdersportier.

N.B.: om de achterportieren vanuit het interieur te kunnen ontgrendelen, dient u het kinderslot uit te schakelen.

Het lampje van de bediening **A** signaleert de volgende 3 situaties:

- Het knippert als de auto vergrendeld is terwijl deze stilstaat en de motor is afgezet.
- Het brandt constant als de auto vergrendeld is en zodra het contact wordt aangezet.
- Het is gedoofd indien de opengaande delen niet vergrendeld zijn.

Let op: indien de auto al met de afstandsbediening of met de sleutel is vergrendeld (dus van buitenaf), werkt de toets A niet.

Antidiefstalbeveiliging

In alle gevallen zal de achterklep automatisch worden vergrendeld zodra de auto harder dan 10 km/uur rijdt. De achterklep wordt weer ontgrendeld wanneer een portier wordt geopend of wanneer u de interieurvergrendelingstoets bedient.

Automatische vergrendeling

Nadat u de motor heeft gestart, worden de portieren en achterklep automatisch vergrendeld zodra de auto harder rijdt dan 10 km/uur.

Let op: na het openen van een portier wordt dit automatisch opnieuw vergrendeld zodra de auto harder rijdt dan 10 km/uur.

Activeren / uitschakelen van de functie

Druk na aanzetten van het contact de toets voor de centrale ontgrendeling in tot er een melding verschijnt.

Vergeet niet dat het rijden met vergrendelde portieren een belemmering kan vormen wanneer de inzittenden door derden uit de auto gered moeten worden.



Kinderslot met handmatige bediening

Het systeem zorgt ervoor dat het achterportier in kwestie niet van binnenuit geopend kan worden.

De kindersloten werken onafhankelijk van de centrale vergrendeling.

Steek de autosleutel in de rode sleuf en draai hem vervolgens rond om het kinderslot op het achterportier te activeren.



Elektrisch bediend kinderslot

Het systeem zorgt ervoor dat beide achterportieren niet van binnenuit geopend kunnen worden.

Op het dashboard bevindt zich een toets waarmee u de kindersloten op de achterportieren kunt activeren.

Let op: wanneer het contact aanstaat en het kinderslot is ingeschakeld, brandt de signalering op het dashboard.



Uitschakelen van ruitbediening achter en kindersloten

Met een speciale schakelaar kunt u de bediening van de achterportier-ruiten uitschakelen.

Met deze schakelaar kunt u tevens de kindersloten bedienen.

Dit systeem werkt onafhankelijk van de centrale vergrendeling.



Achterklep

De ontgrendeling vindt plaats bij stilstaande auto:

- door middel van de afstandsbediening,
- bij het openen van een van de portieren.

Let op: zodra de auto rijdt (met een snelheid van ten minste 10 km/uur) wordt de achterklep automatisch vergrendeld.

Openen van buitenaf

Druk van onderen tegen de ontgrendelbediening **A** tussen de kentekenplaatlichten.



Sluiten van de achterklep

Trek de achterklep aan de handgreep in de binnenbekleding van de kap omlaag.

Druk de achterklep aan het einde van de slag dicht.

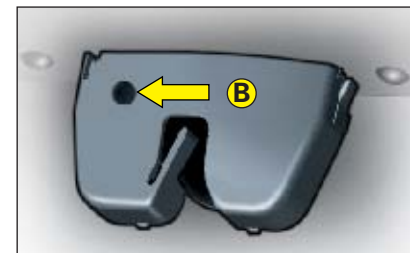

Noodontgrendeling

Mocht de ontgrendeling van de achterklep niet meer werken, dan kan het slot vanuit de kofferruimte als volgt worden ontgrendeld:

- steek een puntig voorwerp in de slotopening **B** (schroevendraaier of pen) en beweeg dit om de achterklep te ontgrendelen.

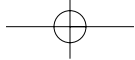

VENTILATIE - VERWARMING

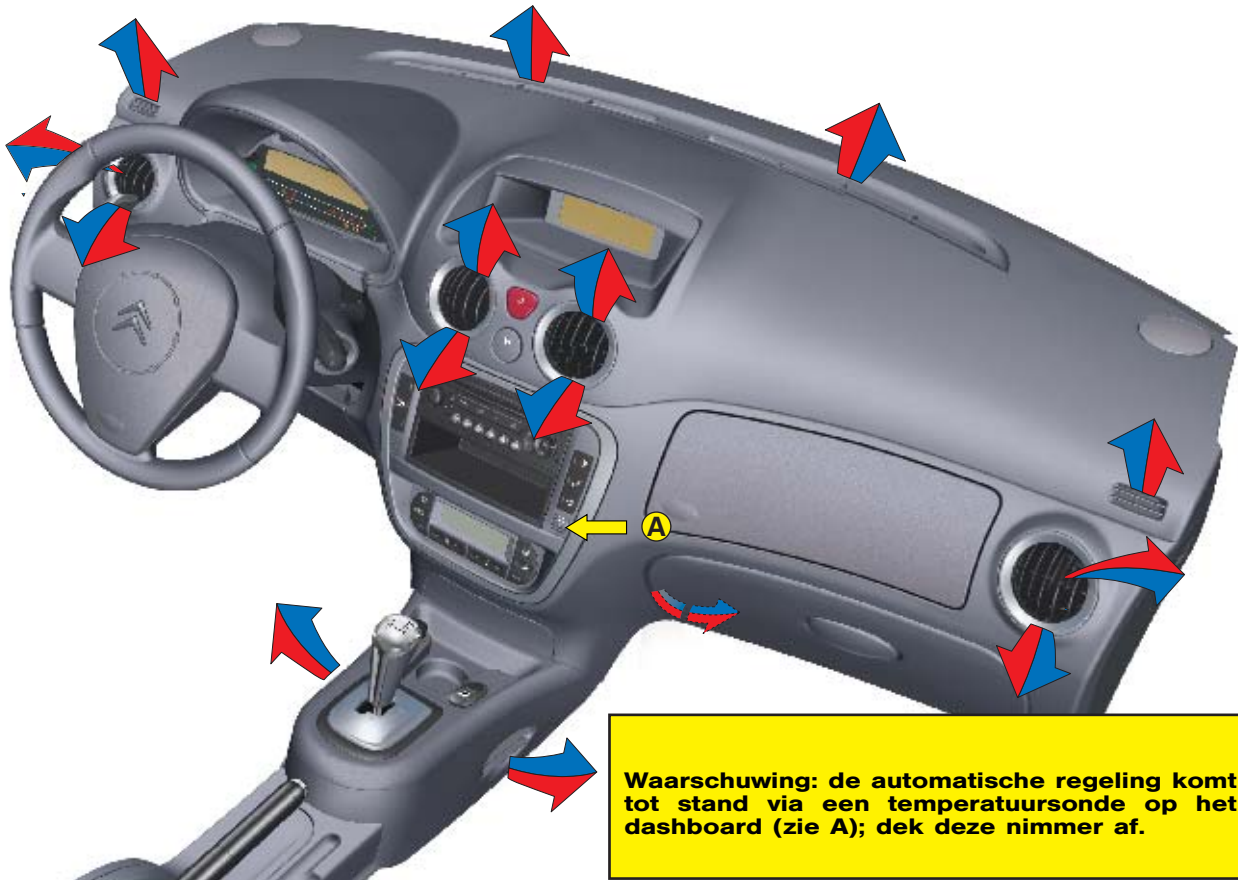

Waarschuwing: de automatische regeling komt tot stand via een temperatuursonde op het dashboard (zie A); dek deze nimmer af.

Luchtinlaat

Houd het luchtinlaatrooster onder de voorruit altijd schoon (verwijder dorre bladeren, sneeuw, enz).

Indien u voor het wassen van uw auto gebruik maakt van een hogedrukspuit, richt dan nimmer de straal op de luchtinlaatroosters.

Ventilatie-roosters

De ventilatie-roosters op het dashboard (behalve de centrale uitstroomopening) kunnen versteld worden om de luchtstroom te regelen (omhoog-omlaag, links-rechts).

Luchtcirculatie

Een aangename atmosfeer wordt in de eerste plaats verkregen door een goede luchtverdeling in de auto, zowel vóór als achter.

Bij de versnellingspook op de middenconsole zijn lucht-roosters aangebracht die moeten bijdragen tot het comfort van de achterpassagiers.

Pollenfilter - Geurfilter

De airconditioning is uitgerust met een filter, waarmee fijne stofdeeltjes en onaangename geuren uit de aangevoerde lucht worden geweerd.

Houd u voor het vervangen van dit filter aan de onderhoudsvoorschriften.

Airconditioning

Het gebruik van de airconditioning is het hele jaar door nuttig omdat het de luchtvochtigheid terugdringt en voorkomt dat de ruiten beslaan.

Om lekkages van de aircocompressor te voorkomen, is het noodzakelijk om minstens één keer per maand de airconditioning aan te zetten.

Houd de ruiten van de auto dicht, alleen dan kan de airconditioning efficiënt werken.

Bij het trekken van een zware aanhanger en bij extreem hoge temperaturen kan het voorkomen dat de airconditioning wordt uitgeschakeld, mocht dit nodig zijn voor het koelen van de motor.

Een airconditioning produceert condenswater dat via een speciale opening afgevoerd wordt. Er kan zich dan een klein plasje water onder de auto vormen; dit is volkomen normaal.

Laat de airconditioning regelmatig controleren (zie het onderhoudsboekje).

Wanneer de airconditioning in werking is, onttrekt deze energie aan de motor. Het brandstofverbruik neemt daardoor toe.



Airconditioning

De aircoinstallatie werkt alleen bij draaiende motor.

Druk op de schakelaar op het dashboard.

Lampje aan = systeem in werking.

Voor een doeltreffende werking van de airconditioning moeten alle ramen gesloten zijn.

Zet de bediening van de aanjagerknop **3** niet op "**0**", omdat de lucht dan niet gekoeld kan worden.



Recirculatie van de interieur-lucht

Met deze functie kunt u het interieur afsluiten voor onaangename geuren of rook, of de snelheid en doeltreffendheid van de airconditioning verhogen.

Afhankelijk van de uitvoering drukt u op de toets **A** (lampje brandt) of verplaatst u de knop **B**.

Het interieur wordt hiermee afgesloten van de buitenlucht.

Zet de ventilatie weer aan zodra de omstandigheden dit toelaten om de lucht in het interieur te verversen en om te voorkomen dat de ruiten beslaan.

Let op: wilt u het interieur snel verwarmen, zet dan de bediening **A** of **B** in de stand recirculeren en de bediening **4** helemaal in het rode gebied.

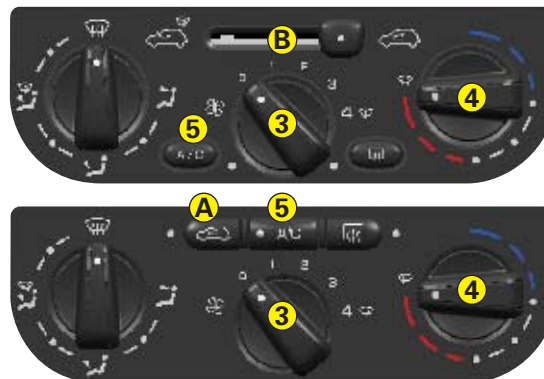

Wanneer de auto langere tijd in de zon heeft gestaan, waardoor het in de auto zeer warm is geworden, doet u het volgende:

- Zet eerst even alle ramen open om het interieur te ventileren en sluit vervolgens alle ramen.
- Stel de temperatuur in met de knop **4**: kies de meest koude stand.
- Open de ventilatieroosters.
- Gebruik de stand recirculeren interieurlicht.
- Zet de aanjager **3** bijna in de hoogste stand.
- Zet, zodra het in het interieur weer aangenaam is geworden, de aanjager **3** en de temperatuurknop **4** in de gewenste stand.

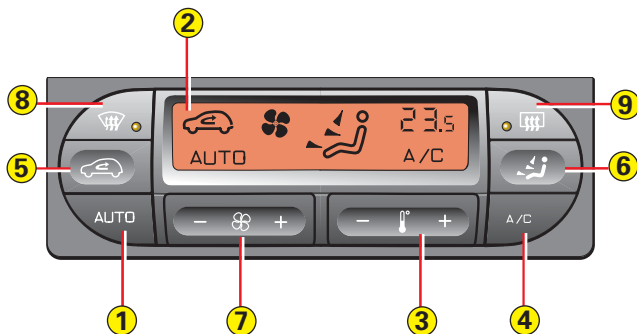

1 - Automatische werking

Dit is de normale gebruiksstand.

Wij adviseren u om de automatische functie van de airconditioning zo veel mogelijk te gebruiken. Druk daarvoor op de toets "AUTO": op het display verschijnt de aanduiding "AUTO".

Het systeem regelt vervolgens automatisch:

- de luchttopbrengst.
- de temperatuur in het interieur.
- de luchtverdeling.

Druk op de bediening voor terugkeer naar de handmatige stand.

Let op: na een koude start bereikt de aanjager slechts geleidelijk zijn maximale snelheid om te voorkomen dat een onaangename hoeveelheid koude lucht wordt aanvoerd.

2 - Display



3 - Instellen van de temperatuur

De gewenste temperatuur kan met behulp van de druktoetsen worden ingesteld:

- Verlagen van de temperatuur
- + Verhogen van de temperatuur

Stel de temperatuur in op ongeveer 22 voor een optimaal comfort.

De temperatuur kan bij deze waarde variëren van 20 tot 24.

HI (high): hoogste stand verwarming.

LO (low): hoogste stand airco.

Let op: wanneer de auto wat langere tijd stil heeft gestaan en de temperatuur in het interieur veel kouder (of warmer) is dan wat als comfortabel wordt ervaren, heeft het geen zin de aangegeven temperatuur te wijzigen om snel het gewenste comfort te bereiken. Het systeem werkt namelijk automatisch met maximale capaciteit om zo snel mogelijk het temperatuurverschil op te heffen.

Handmatige bediening van bepaalde functies

Het is mogelijk elk van de volgende functies handmatig in te stellen, terwijl de automatische werking van de overige functies gehandhaafd blijft.

Het lampje "AUTO" zal in dat geval doven.



4 - Airconditioning

Druk op de toets op het bedieningspaneel.

Op het display verschijnt een symbooltje (systeem actief).

Druk op de toets op het bedieningspaneel om het koelen van de lucht in- of uit te schakelen.



5 - Recirculatie van de interieur-lucht

Wanneer u op de toets drukt, vindt geen aanvoer van buitenlucht plaats en verschijnt het corresponderende symbooltje op het display.

In deze stand worden rook en stank uit het interieur geweerd. Zet de ventilatie weer aan zodra de omstandigheden dit toelaten, om te voorkomen dat de ruiten beslaan.

Druk hiertoe op de toets "AUTO" of druk opnieuw op de toets voor de recirculatie van de interieurlucht.



6 - Luchtverdeling

Druk op de toets zodat op het display achtereenvolgens de luchtstromingen worden weergegeven naar:



De voorruit.



Centrale ventilatieroosters en zijventilatieroosters. Voorruit en voeten van de inzittenden.



Voorruit en voeten van de inzittenden.



De voeten van de inzittenden.
(Ventilatieroosters gesloten)



Centrale ventilatieroosters en zijventilatieroosters en die bij de voeten van de inzittenden.



Centrale ventilatieroosters en zijventilatieroosters.

Let op: in de stand **AUTO** wordt de luchtverdeling automatisch geregeld.



7 - Snelheid van de luchtstroom

Regeling van de aanjagersnelheid
Druk op de toets:



Verhogen.



Verlagen.

De aanjagersnelheid is afleesbaar op het display: hoe hoger de snelheid, hoe meer zichtbare ventilatorschoppen (7 mogelijke standen).

Systeem uitschakelen

Stel de aanjagersnelheid in op **0**: het systeem is nu uitgeschakeld (display uit).

In deze stand zijn alle functies van het systeem buiten werking, alleen de achterrautverwarming en de luchtcirculatie kunt u nog gebruiken.

Het comfort in het interieur (temperatuur, luchtvochtigheid, geur, ontwaseming) is niet langer gegarandeerd. Wij raden u daarom aan om zo min mogelijk te rijden met een uitgeschakeld systeem.

Let op: in de stand AUTO wordt de snelheid van de aanjager door het systeem bepaald.



8 - Ontwaseming - Ontdooiing

Tijdens de werking brandt het lampje en wordt het symbooltje weergegeven op het display.

Wanneer u deze knop bedient, worden de voorruit en de portierrauiten snel ontdooid en ontwasemd.

De automatische airconditioning wordt erdoor in werking gesteld, waarbij de hoeveelheid en de verdeling van de aangejaagde lucht zo optimaal mogelijk wordt geregeld, zonder dat het comfort voor de inzittenden er door in gevaar komt.

Om deze functie te stoppen, drukt u opnieuw op de toets **8** of op de toets "**AUTO**".



9 - Ontdooien - ontwasemen achterruit

**Door op de toets AUTO te drukken,
wordt opnieuw de automatische
stand verkregen.**

III 82 ACHTERBANK MET DRIE ZITPLAATSEN III

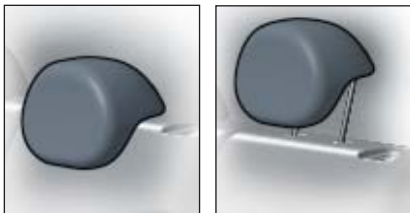

Hoofdsteunen achterin

Er zijn twee standen voor de hoofdsteunen achterin:

- De opgeborgen stand, voor wanneer de zitplaats vrij is.
- De uitgetrokken stand, voor de veiligheid van de passagier; trek de hoofdsteun uit, tot hij blokkeert.

Verwijderen: omhoogtrekken tot de aanslag en vervolgens op de ontgrendelbediening drukken.



Neerklapbare rugleuning

De rugleuning van de achterbank is in zijn geheel of in delen neerklapbaar.

Berg de hoofdsteunen op.

Zet de gordelgespen vast in de vergrendelingen.

Bedien de hendel aan het uiteinde van de rugleuning en kantel de rugleuning in zijn geheel naar voren.

Als u de rugleuning terugklapt, controleer dan of deze goed in zijn vergrendeling valt.



Het is essentieel dat u de autogordels op de daarvoor bestemde plaatsen opbergt, alvorens u de rugleuning neerklapt. Wanneer u dit doet, kunt u naderhand de rugleuningen inclusief gordels en vergrendelingen terugklappen, zodat deze direct beschikbaar zijn voor de achterpassagiers.



Uitgeschakelde airbag aan passagierszijde

Als u een kinderstoeltje met de rugleuning in de rijrichting op de passagiersstoel voorin plaatst, moet u de airbag voor de passagier uitschakelen.

Dat gaat zo:

- Steek bij afgezet contact de contactsleutel in de sleutelschakelaar **A**.
- Draai de sleutel in de stand "**OFF**" om de passagiersairbag uit te schakelen.
- In deze situatie brandt bij aangezet contact op het dashboard permanent het lampje van de passagiersairbag.

Vergeet niet de frontairbag aan passagierszijde weer in werking te stellen

Doe dit als volgt:

- Steek de sleutel bij afgezet contact in de sleutelschakelaar **A** en draai deze in de stand "**ON**": de airbag is weer ingeschakeld.
- In deze situatie brandt het controlelampje van de airbag enkele seconden bij aanzetten van het contact.

Het is verplicht de airbag aan passagierszijde uit te schakelen, zodra u een kinderzitje met de rug in de rijrichting op de passagiersstoel voorin monteert. Doet u dit niet, dan loopt het kind het risico om ernstig gewond te raken of gedood te worden, wanneer de airbag afgaat.

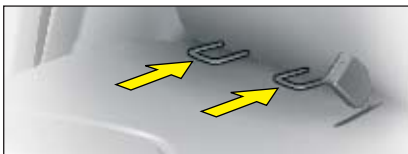

ISOFIX-verankeringspunten en ISOFIX-bevestigingssysteem

De zijzitplaatsen van de achterbank zijn voorzien van ISOFIX-verankeringspunten in de vorm van twee ogen die zich op 28 cm van elkaar tussen de rugleuning en het zitgedeelte van de stoel bevinden.

ISOFIX-kinderzitjes hebben twee sloten die in deze verankeringspunten grijpen. Dit verankeringsysteem is bedoeld voor kinderen met een gewicht van maximaal 18 kg.

Een verkeerd gemonteerd kinderzitje biedt onvoldoende veiligheid bij een eventuele aanrijding. Bij het ISOFIX-systeem kan het zitje maar op één manier bevestigd worden, waardoor het een snel, veilig en betrouwbaar systeem is om een kinderzitje in de auto te monteren.

De **KIDDY Isofix** (1) is een goedgekeurd kinderzitje voor auto's van het merk CITROËN en is te koop bij een CITROËN erkend bedrijf.

Het kan met de rug in de rijrichting worden geplaatst voor pasgeboren baby's t/m kinderen die 13 kg wegen, en met het gezicht in de rijrichting voor kinderen met een gewicht tussen de 9 en 18 kg.

Aanwijzingen voor het monteren van een KIDDY ISOFIX:

- Zet de voorstoel in een stand tussen helemaal naar voren en helemaal naar achteren, met de rugleuning rechtop, als u het zitje met het gezicht in de rijrichting wilt monteren.
- Als u het zitje met de rug in de rijrichting wilt monteren, moet de achterzijde van het zitje de rugleuning van de voorstoel raken.

KINDERZITJES BEVESTIGEN met de veiligheidsgordel

De volgende tabel geeft een overzicht van de verschillende bevestigingsmogelijkheden met behulp van de autogordel voor goedgekeurde universele kinderzitjes volgens de Richtlijn 2000/3. Per zitplaats worden de mogelijkheden voor diverse gewichtsklassen aangegeven.

Plaats	Gewicht van het kind			
	< 10 kg (Groep 0) < 13 kg (Groep 0+)	9 – 18 kg (groep 1)	15 – 25 kg (groep 2)	22 – 36 kg (groep 3)
Passagiersstoel voorin (a) Zonder hoogteverstelling – met hoogteverstelling	U	U	U	U
Buitenste zitplaatsen achter	U	U	U	U
Achterin, midden	U	U	U	U

VERKLARING

- U : Zitplaats geschikt voor de montage van zowel een universeel kinderzitje met de rug in de rijrichting als een universeel kinderzitje met het gezicht in de rijrichting.
- (a) Als u een kinderstoeltje met de rug in de rijrichting op de passagiersstoel voorin plaatst, moet u de frontale airbag aan passagierszijde uitschakelen. Raadpleeg, voordat het kind op de passagiersstoel rechtsvoor geïnstalleerd wordt, wat de geldende wetgeving in het desbetreffende land is m.b.t. het vervoeren van kinderen op deze zitplaats.
- (1) U kunt de ISOFIX-verankeringspunten alleen gebruiken voor het bevestigen van een goedgekeurd ISOFIX-kinderzitje.

Houd u in alle gevallen strikt aan de montagevoorschriften van de fabrikant van het kinderzitje.

1 - Binnenverlichting

Verplaats de bediening **1** in de 3 volgende standen:



In deze stand gaat de plafondverlichting branden bij het openen van een portier of de achterklep.



In deze stand is de plafondverlichting uitgeschakeld en permanent gedoofd.
De leesspots zijn uitgeschakeld.



In deze stand brandt de verlichting permanent.



Automatisch inschakelen van de binnenverlichting

- Bij het instappen:

De verlichting gaat aan met het ontgrendelen van de autoportieren of bij het openen van een portier.

De verlichting dooft 30 seconden na sluiten van de portieren of bij aanzetten van het contact.

- Bij het uitstappen:

De verlichting gaat aan zodra de sleutel uit het contact wordt verwijderd (gedurende 30 seconden) of bij het openen van een portier.

De verlichting dooft 30 seconden na sluiten van alle portieren of onmiddellijk bij vergrendelen van de auto.

2 - Leesspot

Wanneer u op een van de bedieningen **2** drukt, gaat de desbetreffende spot aan of uit.

De spots werken niet bij afgezet contact, maar wel in de eco-modus.



Onderste dashboardkastje met ventilatie

Openen: trek aan de greep en laat het klepje zakken.

Dit kastje is voorzien van een handmatig afsluitbaar ventilatierooster.

Net zoals dat bij de overige ventilatieroosters het geval is, stroomt hieruit gekoelde lucht, afkomstig van de airco-installatie.

Het dashboardkastje heeft een opbergvoorziening voor de boorddocumentatie.



Laden voorstoelen

Openen: oplichten en naar voren trekken.



Opbergvoorzieningen in de koffer

Bij de kofferdrempel zijn riemen aangebracht voor het vastsjorren van diverse voorwerpen (verbandtrommel, gevarendriehoek, jerrycan, etc).

Rechts in de kofferruimte bevindt zich een bergvak voor het opbergen van diverse spullen.

Let op: Houd, i.v.m. de veiligheid, tijdens het rijden de klep van het handschoenenkastje gesloten.



Zonneklep

Klap de zonneklep neer om te voorkomen dat u verblind wordt door de zon. Schijnt de zon van opzij via de portierruiten naar binnen, maak dan de zonneklep bij de binnenspiegel los en klap hem naar de zijruit toe om.

De zonneklep aan zowel passagiers- als bestuurderszijde is voorzien van een afdekbaar make-upspiegeltje.

Zonneklep met make-upspiegel met verlichting

De verlichting gaat automatisch aan wanneer u het afdekklepje opent bij aangezet contact.



Spionnetje voor kinderen op achterbank

Deze extra binnenspiegel stelt de bestuurder of voorpassagier in staat de inzittenden op de achterbank in de gaten te houden.



Handgreep/Ophanghaak, klerhangerhaak



Sigarenaansteker

Werkt bij aanzetten van het contact.
Druk op de knop en wacht tot de
aansteker naar buiten komt.



Asbak

In een van de blikhouders in de
middenconsole kan een asbak
worden geplaatst.



Uitklapbaar tafeltje in rugleuning

Dit tafeltje is geïntegreerd in de rugleuning van de voorstoelen.

Let op: plaats geen harde of zware voorwerpen op de hoedenplank. Bij een noodstop of botsing bestaat namelijk gevaar dat ze het interieur in worden geworpen.

MODUBOARD

Met het moduboard dat zich achter de rugleuningen van de achterstoelen bevindt kunt u de koffer naar wens indelen.

A - Plank verticaal opgeborgen tegen de rugleuningen van de achterstoelen.

Verwijderen van het moduboard

- Houd het met één hand vast.
- Maak het los door op de bedieningen **1** te drukken.
- Houd het moduboard (nog steeds ingeklapt) schuin naar u toe.
- Trek het los uit de bevestigingen.

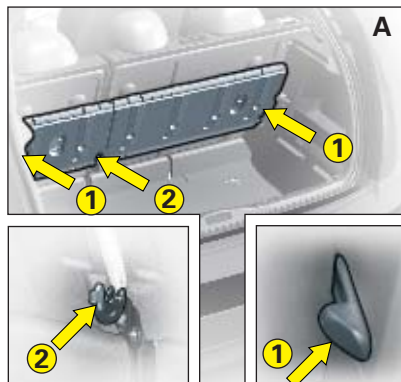

Hanteer het moduboard **zonder kracht uit te oefenen** op de scharnierpunten waarmee de verschillende delen aan elkaar vastzitten.

N.b.: de middelste steunpoot **2** kan tussen de rugleuningen van de stoelen worden weggeklapt.

Plaatsen van het moduboard:

- vouw de middelste steun **2** uit (belangrijk voor een goede ondersteuning van de bagage),
- houd het opgevouwen moduboard in gekantelde stand tegen de scharnierpunten,
- vergrendel het moduboard in de opgevouwen toestand.

Het moduboard vastzetten:

- Vouw het moduboard op.
- Klik het moduboard in de bedieningen **1** om het vast te zetten.

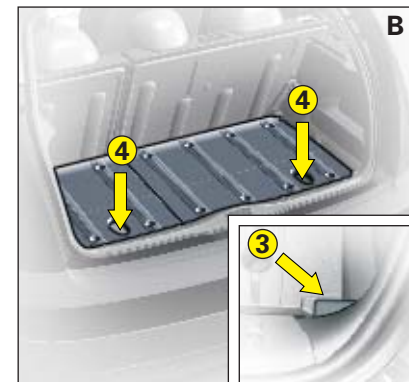

Het moduboard vastzetten in opgevouwen toestand (zie afbeelding B-C-D-E):

- Houd de hoek van het niet helemaal opgevouwen moduboard **onder** de vergrendelklem **3**.
- Vouw het moduboard helemaal open zodat het vast komt te zitten.

LAAT HET MODUBOARD NIET OP DE VERGREDELKLEM 3 RUSTEN.

Losmaken van het moduboard voor beide zijden:

- Trek aan het voorste gedeelte nadat u uw hand in de speciaal hiervoor bedoelde opening **4** heeft gestoken.
- Vouw het scharnierende voorste gedeelte op het achterste gedeelte zodat de houderklem **3** aan de voorkant vrijkomt.

MODUBOARD

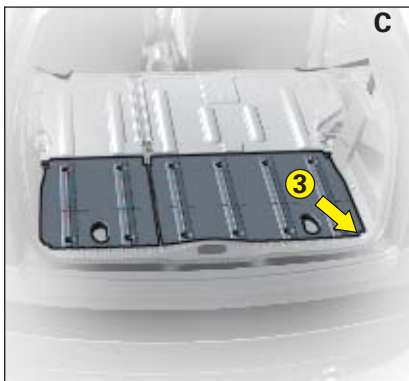
Voor een lange kofferruimte met veel inhoud met volledig uitgevouwen moduboard

Door de rugleuningen van de achterbankstoelen neer te klappen, kunt u vanaf de achterzijde van de auto in een handomdraai een vlakke koffervloer creëren die van de kofferdrempel naar de rugleuningen van de voorstoelen loopt.

Het is mogelijk de kofferruimte naar behoefte in te delen:

- B** - voor breekbare bagage,
- C** - voor grote en lange voorwerpen,
- D** - voor een groot en lang voorwerp in combinatie met breekbare bagage,
- E** - voor een lang voorwerp met behoud van 2 achterzitplaatsen en 2/3 van de kofferruimte,
- F** - om een breekbaar van een lang voorwerp te scheiden.

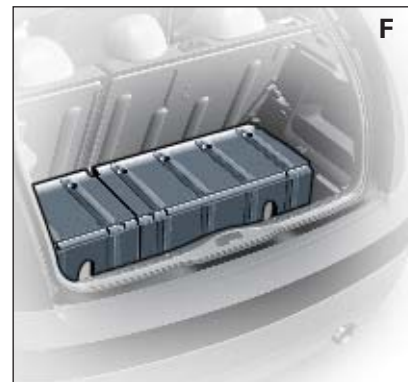
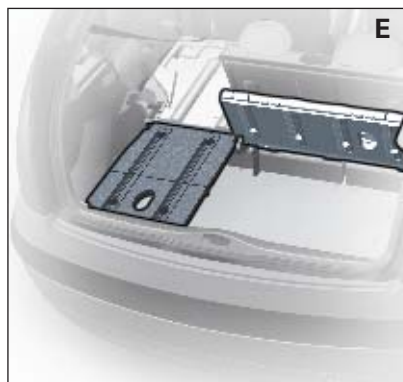

Elektrisch bediend schuifdak

Het schuifdak schuift over het achterste dakpaneel naar achteren open, zodat de ruimte boven het hoofd van de voorpassagiers volledig vrij is.

Wanneer het schuifdak wordt geopend, komt automatisch een windscherm omhoog.

Draai de bediening naar links om het dak te laten schuiven (9 openingsstanden).



Het elektrisch schuifdak wordt bediend via een draaiknop waarmee het in negen verschillende openingsstanden kan worden gezet. Deze knop bevindt zich op de dakbekleding tussen de twee zonnekleppen.

Een antiklemvoorziening stopt het dichtschuiven van het schuifdak bij obstakels; het dak gaat dan automatisch weer open.

Zonnescherm van het schuifdak

Dit kan handmatig worden bediend bij zowel gesloten als geopend schuifdak.

Bij het openen van het dak wordt het voorste gordijn automatisch geopend. Het voorste gordijn kan niet gesloten worden zo lang het dak geopend is.

LET OP

Het is niet toegestaan om achteraf een schuifdak te monteren als de auto voorzien is van hoofdairbags.

SCHUIFDAK

Indien het schuifdak tijdens het sluiten onverwachts open gaat, zet dan de bediening in de stand sluiten en druk net zo lang tot het schuifdak volledig gesloten is.

Let op: tijdens deze handeling blijft de antiklemvoorziening uitgeschakeld.

Raadpleeg bij eventuele storingen een CITROËN erkend bedrijf.

Let op: bij zeer hoge snelheden is het noodzakelijk wat langer op de schuifdakschakelaar te drukken wanneer u dit wilt sluiten.

HOUD KINDEREN GOED IN DE GATEN TIJDENS HET OPENEN OF SLUITEN VAN HET SCHUIFDAK

Verwijder bij het verlaten van de auto altijd de sleutel uit het contact, ook wanneer u de auto slechts gedurende korte tijd verlaat.

Als u als bestuurder het schuifdak bedient, moet u erop letten dat de passagiers het openen of sluiten niet belemmeren.

Als er tijdens het openen of sluiten van het dak iets klem komt te zitten, moet u het dak de andere kant op laten gaan.

Druk daartoe op de andere kant van de betreffende schakelaar.

De bestuurder dient erop te letten dat de inzittenden het schuifdak op de juiste wijze bedienen.

HOEDENPLANK

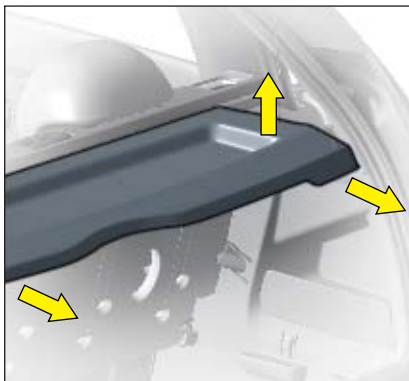
**Verwijderen**

Voor het verwijderen neemt u de koorden los en geeft u links en rechts een tik tegen de onderkant van de plank. Til de hoedenplank vervolgens op.

**Opbergen**

Draai de plank om en leg deze vervolgens plat op de bodem van de koffer.

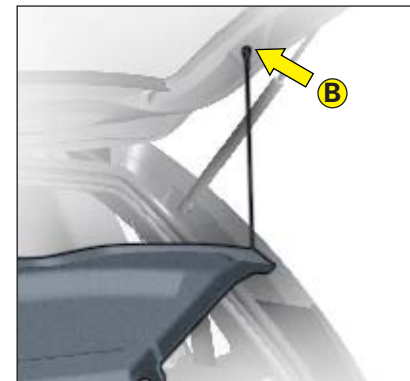
**Aanbrengen**

Plaats de hoedenplank op de ver-grendelingen en duw deze neer tot hij vastzit.

U kunt de hoedenplank aan de achterklep bevestigen door de koorduiteinden bij **B** vast te maken.

Plaats geen scherpe of zware voorwerpen op de hoedenplank, enerzijds om te voorkomen dat de weerstandsdraden van de achterruitverwarming beschadigd worden en anderzijds om het risico te beperken dat de inzittenden verwondingen oplopen wanneer bij plotseling remmen of een botsing de voorwerpen naar voren schieten.



III

94

III

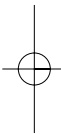
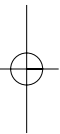



Motorkap
Verricht deze handeling uitsluitend bij stilstaande auto.

Trek voor het ontgrendelen de bediening onder het dashboard naar u toe.

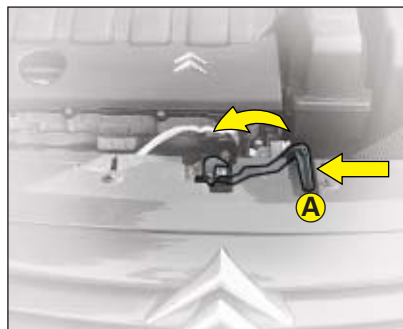

Druk tegen de hendel **A** boven de grille, rechts van het chevronsteken, en licht de motorkap op.

Let op: de bedieningspal van de motorkapontgrendeling kan na een zekere gebruikstijd van de auto zeer warm worden.

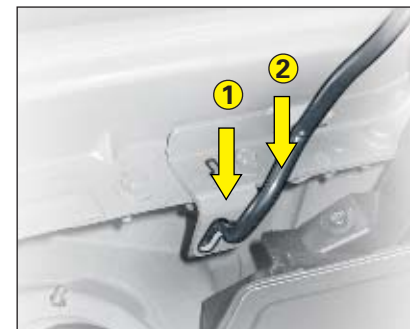

Motorkapsteun: trek de steun los en draai hem zo dat hij in opening **1** valt en vervolgens naar de opening **2** (zie de pijl).

Let op: trek de steun niet naar voren.

Sluiten

Laat de motorkap zakken en laat hem vervolgens los zodat hij in het slot valt.

**Controleer of de motorkap goed vergrendeld is.
 Mijd het bedienen van de motorkap bij harde wind.**

NIVEAUS

Raadpleeg het hoofdstuk "Gebruiksvoorzorgen"

A Luchtfilter

Volg de instructies in het onderhoudsboekje op.



Vloeistof ruitensproeier voor, achter en koplampwissers

Gebruik bij voorkeur de door CITROËN voorgeschreven producten.

Inhoud: Zie "Inhoud reservoirs".



Koelvloeistof

Het vloeistofniveau moet zich tussen de maatstreepjes **MIN.** en **MAX.** op het expansiereservoir bevinden.

Wacht, indien de motor warm is, 15 minuten.

Soort: Zie "Het onderhoudsboekje"

Voer geen ingrepen aan het koelcircuit uit bij warme motor.



12-volts accu

Zie "Starten met een hulpaccu".



Motorolie

Controleer op een horizontale ondergrond, nadat de motor minstens tien minuten is afgezet.

Soort: Zie "Het onderhoudsboekje"



Trek de oliepeilstok uit de houder.

Het niveau moet zich tussen de maatstreepjes **MIN.** en **MAX.** op de oliepeilstok bevinden.

Het niveau mag nimmer boven het maximum uitkomen.

MAX.
MIN.



Remvloeistof

Het niveau moet zich tussen de maatstreepjes **MIN.** en **MAX.** op het reservoir bevinden.

Soort: Zie "Het onderhoudsboekje"

Wanneer de handrem is vrijgezet: Stop onmiddellijk indien het lampje brandt.

B Pollenfilter/Geurfilter

Zie "Het onderhoudsboekje"

Let op: Tijdens verrichtingen onder de motorkap bij warme motor kan, zelfs bij afgezet contact, de koelventilator elk moment in werking treden.

Raadpleeg het deel "Gebruiksvoorzorgen" achterin het boekje.

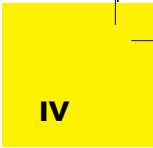
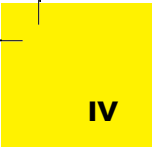
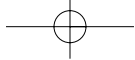

MOTOR 1.1i MOTOR 1.4i

97

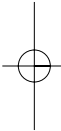
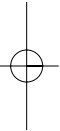
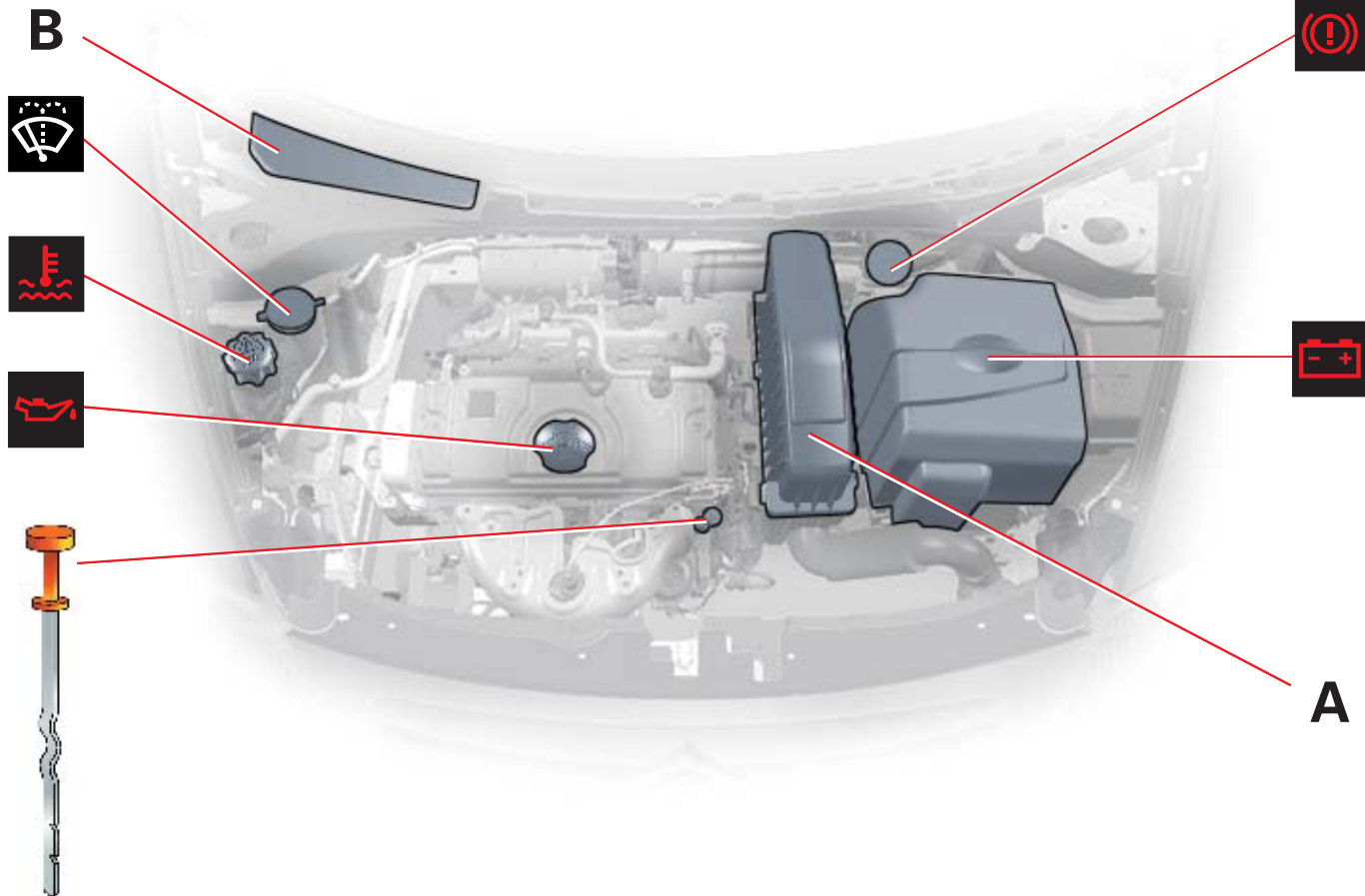

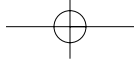

IV

98

MOTOR 1.4i 16V

IV

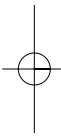
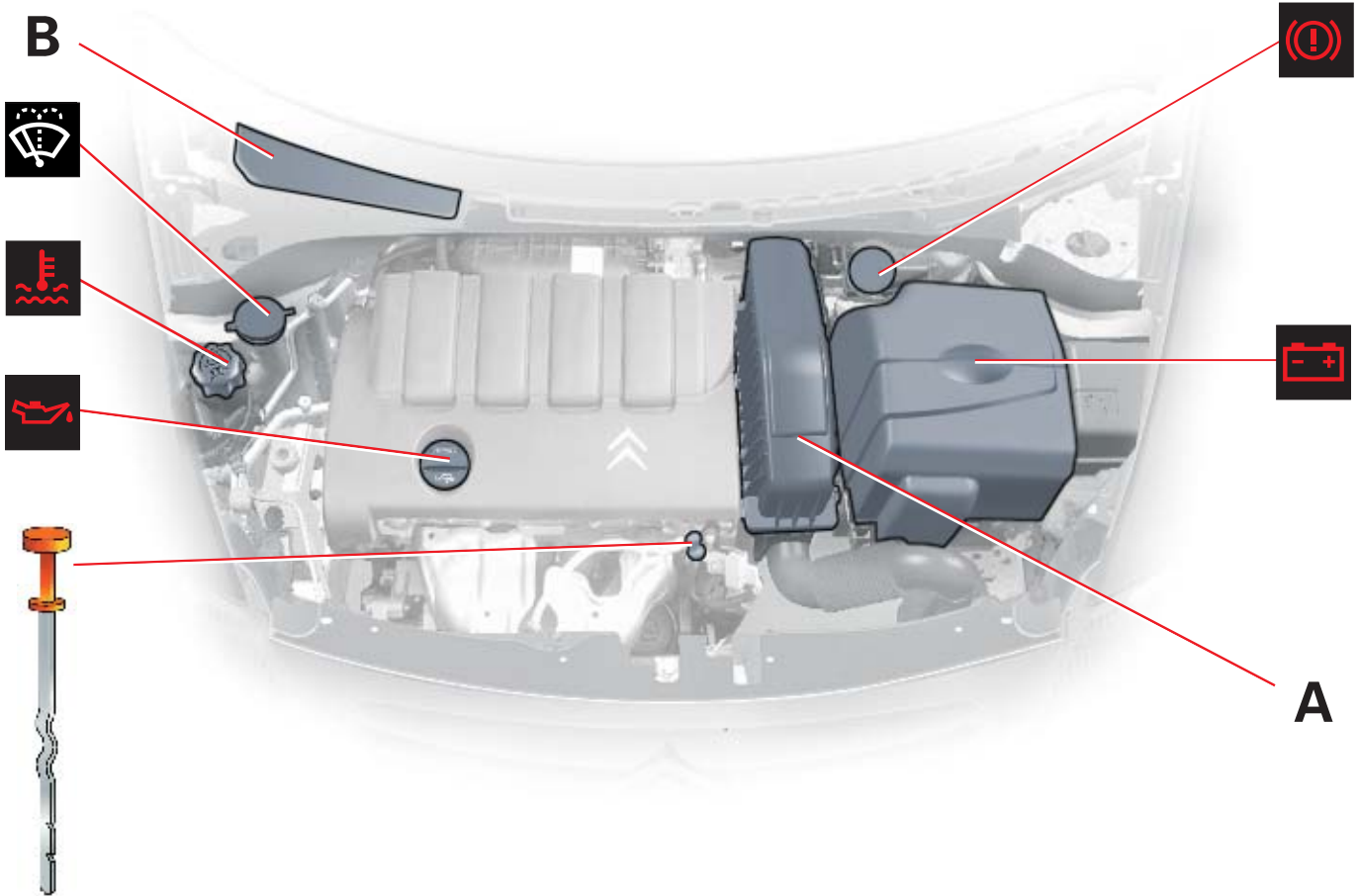

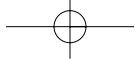

IV

MOTOR 1.6i 16V

99

IV

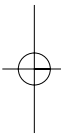
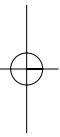
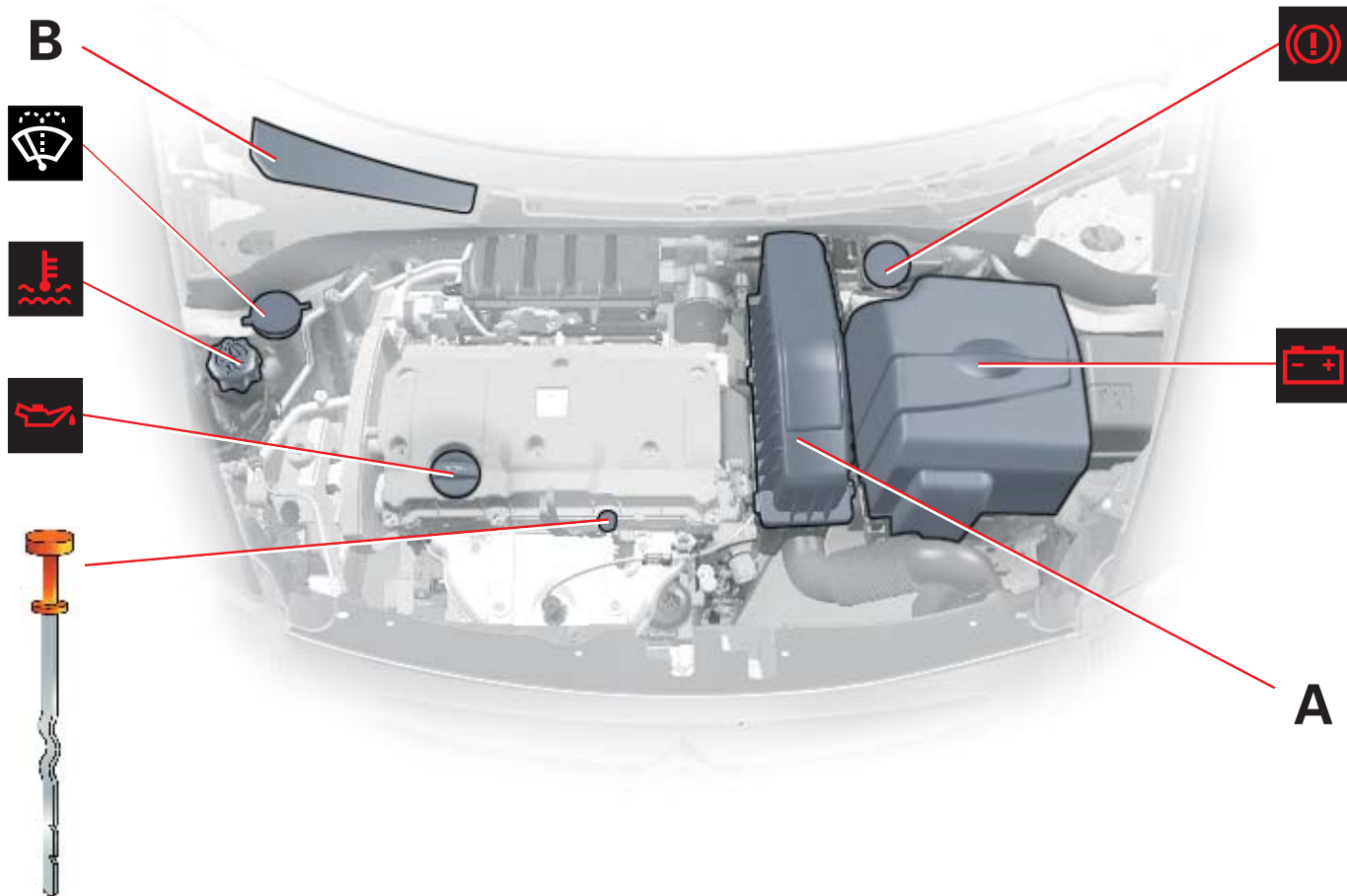

IV

100

MOTOR HDi 70

IV

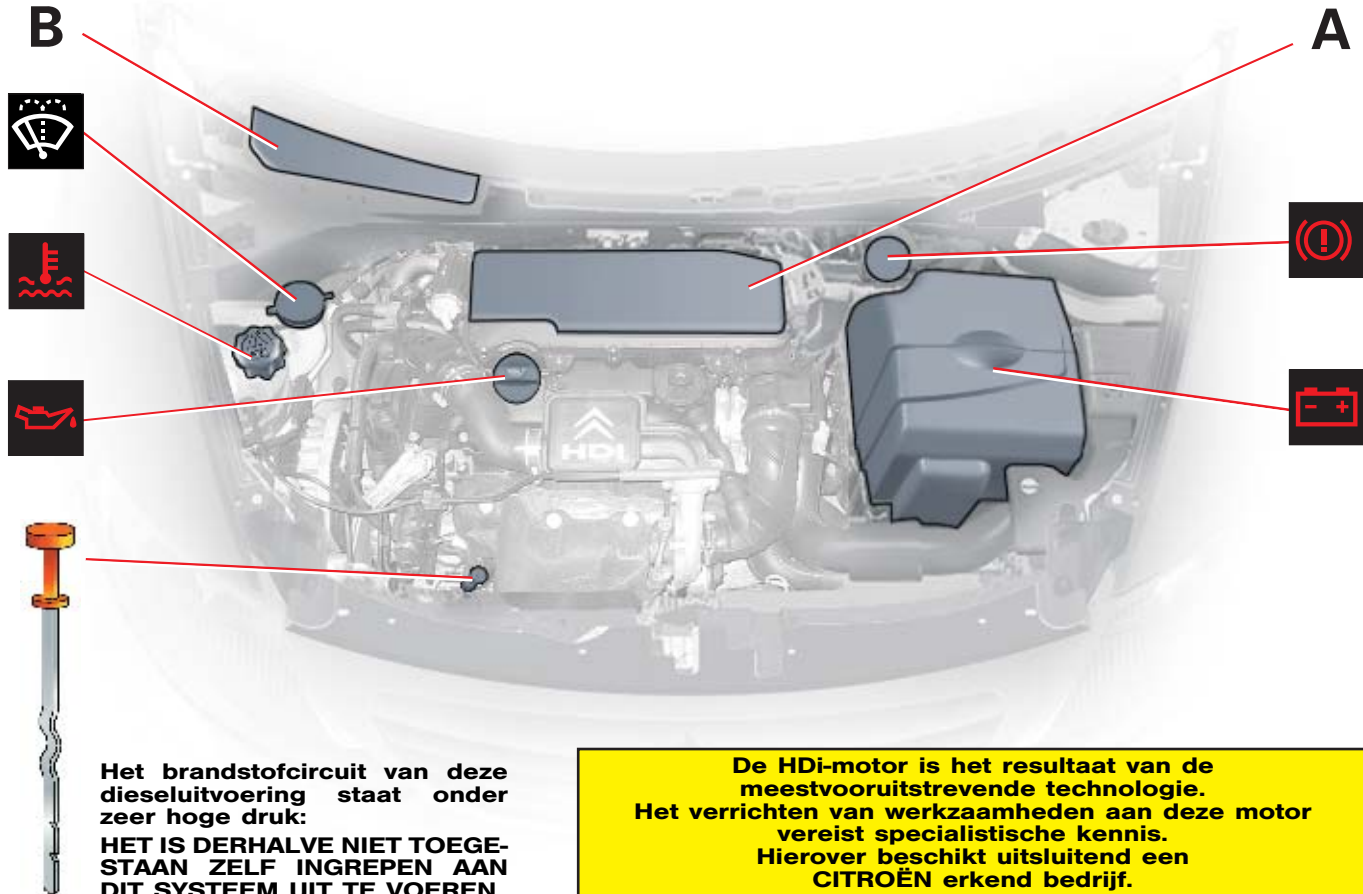

Het brandstofcircuit van deze dieseluitleiding staat onder zeer hoge druk:

HET IS DERHALVE NIET TOEGESTAAN ZELF INGEPEN AAN DIT SYSTEEM UIT TE VOEREN.

De HDi-motor is het resultaat van de meestvoortstrevende technologie. Het verrichten van werkzaamheden aan deze motor vereist specialistische kennis. Hierover beschikt uitsluitend een CITROËN erkend bedrijf.

MOTOREN 1.6 HDi

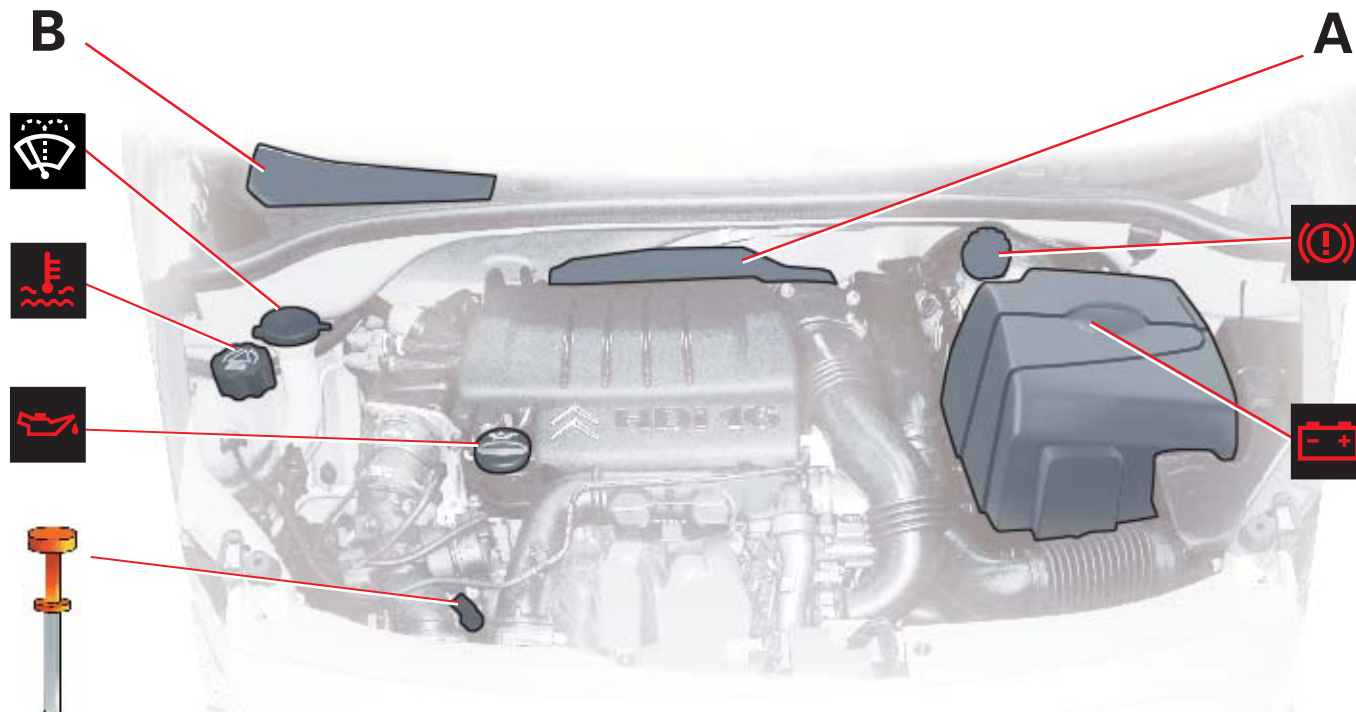

Het brandstofcircuit van deze dieseluitleiding staat onder zeer hoge druk:

HET IS DERHALVE NIET TOEGESTAAN ZELF INGREPEN AAN DIT SYSTEEM UIT TE VOEREN.

De HDi-motor is het resultaat van de meestvoortstrevende technologie. Het verrichten van werkzaamheden aan deze motor vereist specialistische kennis. Hierover beschikt uitsluitend een CITROËN erkend bedrijf.

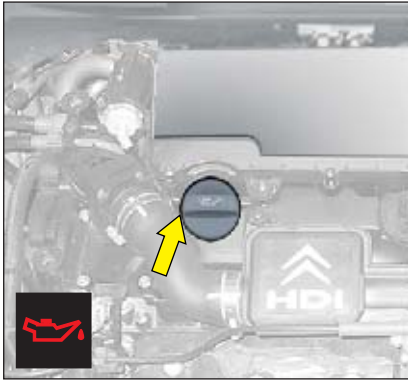

Motorolie

Controleer nadat de motor minstens tien minuten is afgezet.

Trek de oliepeilstok uit de houder.

Het niveau moet zich tussen de maatstreepjes **MIN.** en **MAX.** op de oliepeilstok bevinden.

Bijvullen motorolie

Verwijder de peilstok alvorens olie bij te vullen.

Controleer het niveau na het bijvullen.

Het niveau mag nimmer boven het maximum uitkomen.

Draai de olievuldop vast voordat u de motorkap sluit.

Soort: Zie "Het onderhoudsboekje".

Let op:

Tijdens verrichtingen onder de motorkap bij warme motor kan, zelfs bij afgezet contact, de koelventilator elk moment in werking treden.

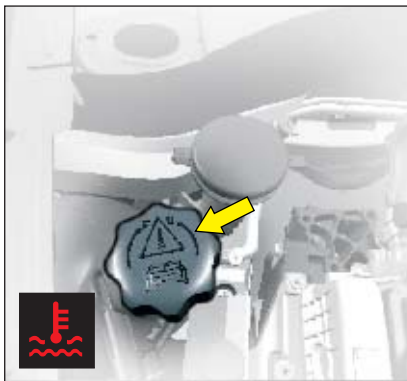

Radiator - koelvloeistof

Verricht de handelingen van het controleren en bijvullen van de koelvloeistof uitsluitend bij koude motor.

Warme motor

Verwijder het beschermkapje.

Wacht 15 minuten of in ieder geval zolang tot de temperatuur lager is dan 100 °C. Draai de dop met een beschermende doek eerst langzaam los om de druk te laten ontsnappen. Draai de dop vervolgens helemaal los.

Bijvullen koelvloeistof

Het vloeistofniveau moet zich tussen de maatstreepjes **MIN.** en **MAX.** op het expansiereservoir bevinden.

Vul de vloeistof bij. Als het koelvloeistofniveau met meer dan 1 liter moet worden bijgevuld, is het raadzaam het circuit te laten nakijken door een CITROËN erkend bedrijf.

Draai de dop goed vast.

N.B.: Als het vloeistofniveau vaak moet worden bijgevuld, duidt dit op een defect en moet het systeem zo snel mogelijk worden gecontroleerd.

Soort: Zie "Het onderhoudsboekje".

Let op: nadat de motor is afgezet, kan de koelventilator nog ongeveer tien minuten werken.



Let op:

Tijdens verrichtingen onder de motorkap bij warme motor kan, zelfs bij afgezet contact, de koelventilator elk moment in werking treden.

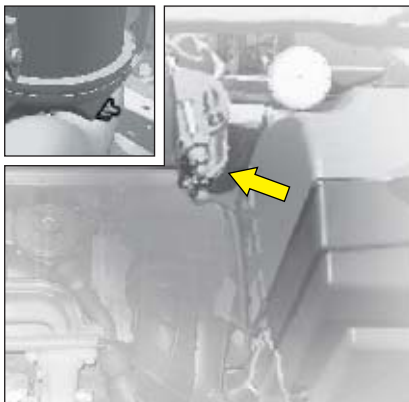
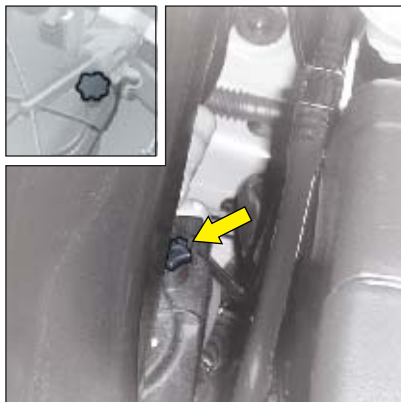
**Motor HDi 70****Motoren 1.6 HDi****Aftappen van water uit het brandstoffilter**

Tap het systeem regelmatig af (bij elke keer dat de motorolie wordt ververs).

Draai de aftapschroef of de detectiesonde water in diesel aan de onderkant van het brandstoffilter los.

Laat het water geheel weglopen.

Draai vervolgens de aftapschroef of de detectiesonde water in diesel weer dicht.

De HDi-motor is het resultaat van de meestvoortstrevende technologie.

Het verrichten van werkzaamheden aan deze motor vereist specialistische kennis.

Hierover beschikt uitsluitend een CITROËN erkend bedrijf.

**Motor HDi 70****Motoren 1.6 HDi**

Maak de klemmen van de beschermkap los om de opvoerpomp te kunnen bereiken.

Op gang brengen van het brandstofcircuit

In geval van brandstofpech:

- Vul de brandstoftank met minimaal 5 liter brandstof en knijp vervolgens in de balg van de opvoerpomp tot een zekere weerstand wordt gevoeld.
- Start de motor terwijl u het gaspedaal iets intrapt, totdat de motor loopt.

Indien de motor niet bij de eerste poging wil aanslaan, wacht dan 15 seconden alvorens opnieuw te starten.

Wil de motor na verscheidene pogingen nog niet aanslaan, herhaal dan de handeling vanaf het begin.

Geef, terwijl de motor stationair draait, iets gas om het ontluichten te voltooien.

De HDi-motor is het resultaat van de meestvoortuitstrevende technologie.

Het verrichten van werkzaamheden aan deze motor vereist specialistische kennis.

Hierover beschikt uitsluitend een CITROËN erkend bedrijf.

12-VOLTS ACCU

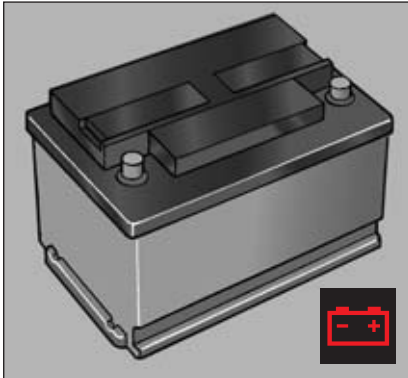

Starten van de motor na aansluiten van de losgenomen accu

- Draai de sleutel in het contact om.
- Wacht ongeveer één minuut voordat u de motor start om de elektronische systemen de tijd te gunnen zichzelf te resetten. Het opnieuw invoeren van de autoradiocode kan noodzakelijk zijn.

Als de accukabels gedurende langere tijd losgenomen zijn, moeten de volgende functies opnieuw geïnitieerd worden:

- De anti-klemvoorziening en de one-touchbediening van de ruiten.
- De anti-klemvoorziening van het schuifdak.
- De instellingen van het multifunctionele display (datum, tijd, taal, eenheden voor afstand en temperatuur).
- Het radiozenders.
- Het NaviDrive-systeem (zie gebruiksaanwijzing NaviDrive).
- SensoDrive versnellingsbak: zie "SensoDrive versnellingsbak (REÏNITIALISEREN)".

12-VOLTS ACCU

Starten met een hulpaccu

Als de accu ontladen is, kan een hulpaccu worden gebruikt of de accu van een andere auto.

A Lege accu, aangesloten op de auto (onder de motor-kap).

B Hulp-accu.

C Massa-aansluiting op de auto.

Controleer of de accu de juiste spanning heeft (12 volt).

Wanneer u de accu van een andere auto gebruikt, moet de motor van die andere auto uitstaan en mogen beide auto's niet direct met elkaar in contact staan.

Sluit de kabels aan in de **aangegeven volgorde**.

Zorg dat de kabelklemmen goed vastzitten, om vonken te voorkomen.

Start de auto die de stroom geeft. Laat de motor ongeveer een minuut draaien met een iets verhoogd toerental.

Start vervolgens de stroomontvangende auto.

Houd u strikt aan de aangegeven volgorde.

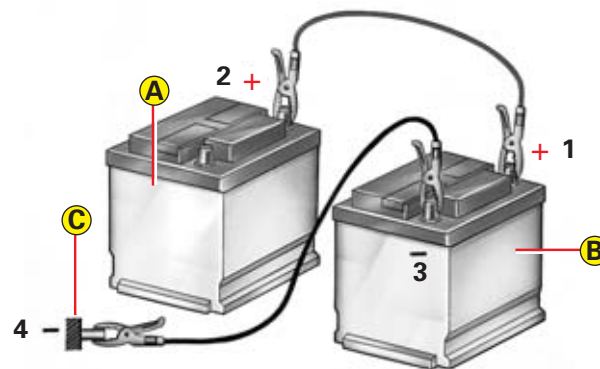
**Advies**

Raak de klemmen niet aan tijdens deze handelingen.

Hang niet met uw bovenlichaam boven de accu.

Neem de kabels in omgekeerde volgorde los en zorg ervoor dat ze elkaar niet raken.



Blijf, in verband met explosiegevaar, met open vuur of vonken uit de buurt van de accu.

De accu bevat verdund zwavelzuur, dat een bijtende werking heeft.

Bescherm bij werkzaamheden aan de accu altijd gezicht en handen.

Mocht de huid toch in aanraking komen met het zuur, veeg het dan onmiddellijk af en spoel de huid met veel schoon water na.

Zekeringkast

Onder het dashboard en in het motorcompartiment bevindt zich een zekeringkast.

Zekeringen onder het dashboard

De zekeringen onder het dashboard bereikt u als volgt: steek uw hand in de uitsparing die zich tussen het stuur en de onderkant van het dashboard bevindt en trek het paneel los.

Vervangen van een zekering

Voordat u een defecte zekering vervangt, moet u eerst de oorzaak van de storing opsporen en verhelpen. De nummers van de zekeringen staan op de zekeringkast.

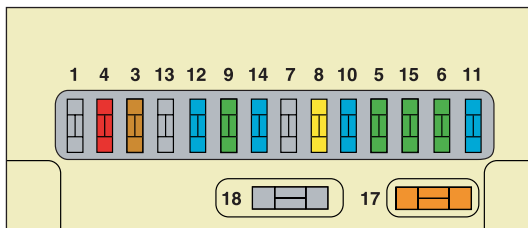

Kies voor het vervangen van een defecte zekering altijd een met dezelfde sterkte (dezelfde kleur).

Gebruik de speciale tang **A** op de klep bij de zekeringkastjes. Hierop bevinden zich de reservezekeringen.

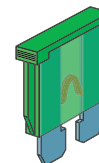
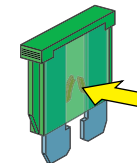
**Goed****Defect****Tang A**

ZEKERINGTABEL

Zekeringen onder het dashboard

Nummer zekeringen	Sterkte	Functie
3	5 A	Airbag
4	10 A	Diagnosetekker - Additief toevoer roetfilter - Schakelaar koppeling - Stuurhoeksensor
5	30 A	Bediening achterportierruit - Schuifdak
6	30 A	Ruitensproeier
8	20 A	Klokje - Bedieningen bij stuurwiel - Autoradio - Display
9	30 A	Sigarenaansteker - Klokje - Plafondlamp - Opmaakspiegel
10	15 A	Anti-inbraakalarm
11	15 A	Stuurslot - Diagnosetekker
12	15 A	Airbagcomputer - Sensor regen en licht
14	15 A	Parkeerhulp - Instrumentenpaneel - Airconditioning - Telefoon met Bluetooth
15	30 A	Centraal bediende vergrendeling - Supervergrendeling
17	40 A	Achterrautverwarming
18	Shunt	SHUNT

IV

110

ZEKERINGEN

IV

**Zekeringen onder de motorkap****Zekeringkast**

Om de zekeringkast in het motorcompartiment te kunnen bereiken, verwijdert u eerst de kap van de accu en klikt u vervolgens het deksel los.

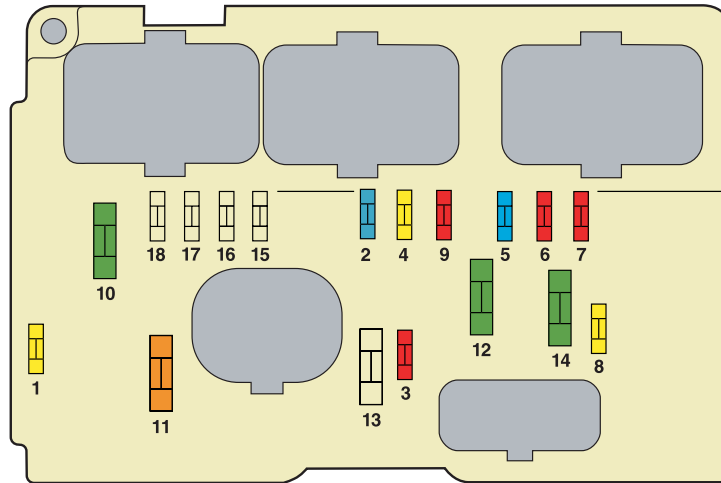

Verzuim niet het deksel na de werkzaamheden goed te sluiten.



Ingrepen aan MAXI-zekeringen, die een extra bescherming bieden en die zich in de zekeringkasten bevinden, zijn uitsluitend voorbehouden aan een CITROËN erkend bedrijf.

ZEKERINGTABEL

Zekeringen onder de motorkap

Nummer zekeringen	Sterkte	Functie
1	20 A	Sonde water in brandstof
2	15 A	Claxon
3	10 A	Ruitensproeier
4	20 A	Koplampwissers
5	15 A	Brandstofpomp
6	10 A	Stuurbekrachtiging
7	10 A	Koelvloeistofniveau
8	20 A	Startmotor
9	10 A	Computers (ABS, ESP)
10	30 A	Componenten motormanagement (Bobine, Elektroklep, Lambdasonde, injectie) - Ontluchten koolstoffilter
11	40 A	Aanjager
12	30 A	Ruitenwisser voor
14	30 A	Luchtpomp (benzine-uitvoering) - Verwarming diesel

INHOUD RESERVOIRS

Ruitensproeiervloeistof	3,5 liter
Ruitensproeiervloeistof en koplampsproeiervloeistof	6 liter

Type motor	Inhoud motorolie (in liters) ⁽¹⁾
MOTOR 1.1i	3,2
MOTOR 1.4i	3,2
MOTOR 1.4i 16V	3,2
MOTOR 1.6i 16V	3,2
MOTOR HDi 70	3,8
MOTOR 1.6 HDi 92	3,85
MOTOR 1.6 HDi 110	3,85

(1) Verversen met vervangen filterelement

BRANDSTOF TANKEN



Trek de klep aan de rand open.

Tankdop met slot

Openen of sluiten: draai de sleutel een kwartslag rond.

Bevestig tijdens het tanken de tankdop aan de daarvoor bestemde steun aan de binnenkant van de brandstoftankklep.

Bij auto's met een katalysator mag uitsluitend loodvrije benzine gebruikt worden.

Door de vernauwde vulopening kan er uitsluitend loodvrije benzine getankt worden.

Wanneer bij het vullen van de brandstoftank het tankpistool voor de derde keer afslaat, moet u niet verder tanken, aangezien anders storingen in de werking van uw auto kunnen optreden.

Inhoud brandstoftank : circa 47 liter

BRANDSTOFSOORT

Tegen de binnenkant van de brandstoftankklep zit een sticker met informatie over de toegestane brandstofsoort.



ONGELODE BENZINE



DIESEL

Hoewel benzinemotoren geschikt zijn voor RON 95 brandstof, adviseren wij u, om voor meer rijcomfort RON 98 te tanken (alleen benzinemotor).

Let op: Indien per vergissing de verkeerde brandstofsoort is getankt, moet de brandstoftank beslist worden afgetapt, alvorens u de motor start.

**KOPLAMPUNIT VOOR**

- ① Dimlichten
- ② Grootlicht
- ③ Parkeerlichten
- ④ Richtingaanwijzer

N.b.: Onder bepaalde gebruiksomstandigheden kan zich op het koplampglas een dun laagje condens vormen.

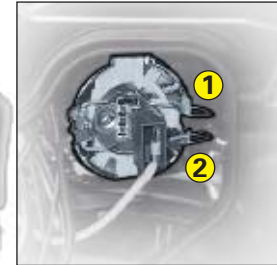
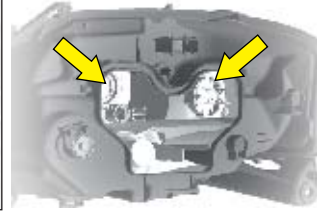
**Dimlichten**

Kantel de metalen veer van de toegangsklep tot de lampen weg.

Open de klep.

Maak de stekker los.

Maak de klemveer vrij.

Neem de lamp uit.

Lamp: H7

Grootlicht

Kantel de metalen veer van de toegangsklep tot de lampen weg.

Open de klep.

Maak de stekker los.

Druk de klemmen **1** en **2** in en maak ze vrij.

Neem de lamp uit.

Lamp: H1

Mistlampen

Lamp: H1

v

VERVANGEN VAN DE LAMPEN

115

v

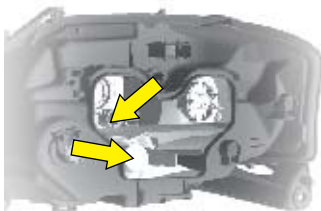
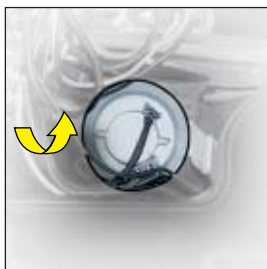

Knipperlicht voor

Kantel de metalen veer van de toegangsklep tot de lampen weg.

Open de klep.

Draai de lamphouder een kwartslag en trek eraan.

Verwijder de lamp.

Lamp: PY 21 W (amber).

Parkeerlichten

Kantel de metalen veer van de toegangsklep tot de lampen weg.

Open de klep.

Draai de lamphouder een kwartslag en trek eraan.

Lamp: W 5.

Zijknipperlicht

Om de lamp van het zijknipperlicht te vervangen, drukt u de unit naar voren of naar achteren om het los te klikken en naar u toe te trekken.

Neem de aansluiting los, terwijl u de draad vasthoudt.

Raadpleeg een CITROËN erkend bedrijf.

v

116

VERVANGEN VAN DE LAMPEN

v



Binnenverlichting

Trek de transparante kap van de binnenverlichting los om de gloeilamp te kunnen bereiken.

Lamp: W 5 W

Leesspot

Trek de transparante kap van de binnenverlichting los om de gloeilamp te kunnen bereiken.

Lamp: W 5 W

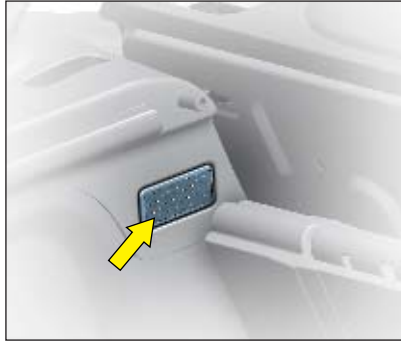

Verlichting kofferruimte

Trek de verlichting los om de gloeilamp te kunnen bereiken.

Lamp: W 5 W

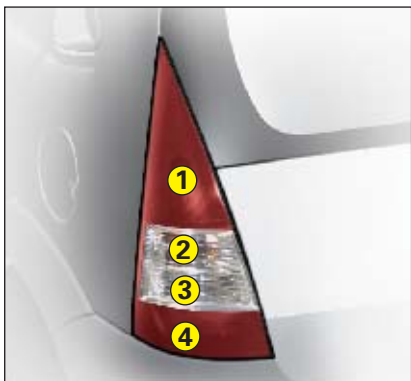

ACHTERLICHTUNIT

Ga na welke lamp defect is.

Lampen:

- ① **Remlichten:** P 21 W/5 W.
- ② **Richtingaanwijzers:** PY 21 W.
- ③ **Achteruitrijlichten:** P 21 W.
- ④ **Mistachterlichten:** P 21 W.



Demonteren

Verwijder de dop van de moer op de bevestiging aan de buitenzijde.

Schroef de 2 moeren los (1 buitenste en 1 binnenste).

Trek via het zijbergvak achter in de auto de houder van zijn plaats door de lipjes in te duwen en maak de stekker los om de lamp te kunnen bereiken.

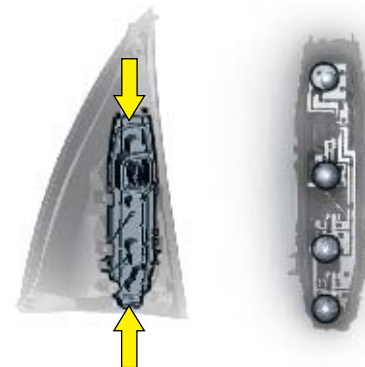

Vervang de gloeilamp en zet de hele unit weer op zijn plaats.

v

118

VERVANGEN VAN DE LAMPEN

v



3^e Remlicht

Open de klep om de lamp te kunnen bereiken en druk op de twee metalen veren via de twee speciale openingen in de klepbekleding.

Let er tijdens de montage op dat de klepbekleding in de juiste stand zit.

Lamp: W 16 W.



Kentekenplaat

Trek de transparante kap los en neem de lamphouder uit.

Lamp: W 5 W.

Test na elke ingreep de werking van de verlichting.

Trekhaak

Wij adviseren u de montage van deze voorziening over te laten aan een CITROËN erkend bedrijf, aangezien hij bekend is met de sleepgewichten van de auto en over de benodigde instructies beschikt met betrekking tot een dergelijk veiligheidssysteem.

AFMETINGEN (in meters)

A : 0,75

**Set allesdragers**

Gebruik in verband met het ontwerp van deze auto, ten behoeve van uw veiligheid en om beschadiging van het dak te voorkomen, de door CITROËN geteste en goedgekeurde daklastdragers.

Adviezen

- Zorg voor een gelijkmatige verdeling en voorkom overbelasting aan één kant.
- Plaats de zwaarste last zo dicht mogelijk tegen het dak.
- Sij de lading goed vast en markeer een buiten de auto stekende lading.
- Rijd rustig: de zijwindgevoeligheid is toegenomen en uw auto is mogelijk niet meer zo stabiel.
- Verwijder de allesdragers of imperiaal direct na het transport.

Houd u aan de toegestane gewichten.

Maximum toegestane daklast:

Zie hoofdstuk "Gegevens".

v 120

ALLESDRAGERS

v

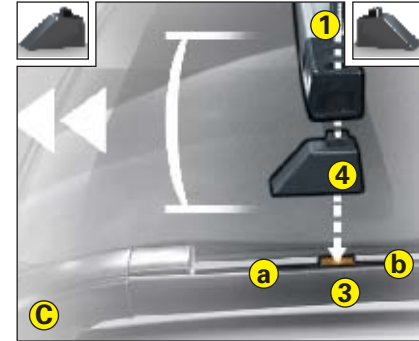
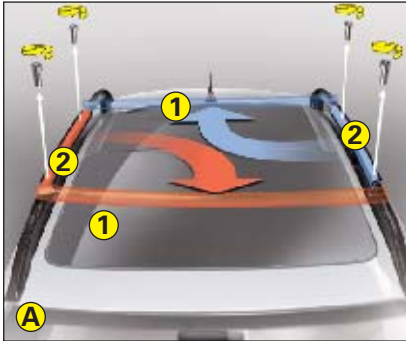

Gebruik voor het monteren van de dwars te plaatsen daklastdragers de **accessoires die zich in de lade onder de voorstoel aan passagierszijde bevinden**. Ga daarna als volgt te werk:

- 1 - Draai de vier bouten los om de dwarsdragers **1** uit de balken **2** te kunnen trekken (afbeelding A).
- 2 - Verplaats de steun **3** naar het midden van de vaste balken tussen de twee merktekens **a** en **b**. Elke schuifbare steun **3** dient voorzien te zijn van een afstandsstuk **4**.
- 3 - Plaats de langste balk aan de voorkant van de auto, de andere aan de achterkant. Let erop dat de uiteinden van de balken goed op de steunen zijn geplaatst. De chevronstekens moeten van bovenaf zichtbaar zijn en in de rijrichting van de auto wijzen (afbeelding B).
- 4 - Draai de bouten vast.
Gebruik de grote schroeven en let erop dat de steunen **4** correct geplaatst zijn (afbeelding C).

Adviezen

- Maximaal toelaatbaar gewicht: 60 kg verdeeld over de twee dwarsgeplaatste dragers.
- Verdeel de last gelijkmatig en slijd de lading goed vast. Signaleer uitstekende delen.
- Zorg ervoor dat het zwaartepunt van de lading zich zo dicht mogelijk bij het dak bevindt.
- Controleer na enkele kilometers of de bouten goed zijn aange draaid.

Let op:

Wanneer u daklastdragers gebruikt bent u verplicht de afstandsstukken 4 te gebruiken.

**Uitnemen van het reservewiel**

Het reservewiel bereikt u als volgt:

Licht de vloermat op.

Verwijder de krikhouder zodat u bij het reservewiel kunt.

Gereedschap

Het gereedschap bevindt zich in een gereedschapsdoos in het reservewiel. Verwijder de riem om deze te kunnen bereiken.

Terugplaatsen van het wiel

Leg het wiel terug in de koffer, berg de krikhouder in het wiel op en sjoer het geheel vast met de riem.

**Advies**

De wielbouten zijn specifiek voor elk type auto.

Wanneer u de wielen vervangt, informeer dan eerst bij een CITROËN erkend bedrijf of de bouten in de nieuwe wielen passen.

De krik is een gereedschap dat speciaal voor uw auto is ontworpen. Gebruik dit gereedschap niet voor andere doeleinden.

Rijd met een reservewiel voorzichtig.

Demonteren

- 1 - Zet de wagen op een vlakke en horizontale ondergrond, die bovendien hard en niet glad is. Trek de handrem aan. Zet het contact af en schakel, indien u de auto op een helling parkeert, de eerste versnelling of de achteruitversnelling in, afhankelijk van de positie van de auto.
- 2 - Plaats de krik onder een van de vier krikpunten aan de onderzijde van de zijorpels, bij het wiel in kwestie, en draai deze met behulp van de kriksleutel uit tot de grond.
- 3 - Trek de wioldop bij een van de openingen met het uiteinde van de wielsleutel los.
Indien uw auto voorzien is van aluminium velgen:
 - met wioldop: verwijder de wioldop met het wielgereedschap om de wielbouts te kunnen bereiken,
 - zonder wioldop: draai de bouten los.
- 4 - Draai de krik opnieuw uit tot het wiel enkele centimeters van de grond komt.
- 5 - Draai de overige bouten los en verwijder het wiel.

**Gereedschap**

- 1 - Krik.
- 2 - Wielsleutel.
- 3 - Wioldoplichter om de wielbouts te kunnen bereiken (alleen bij aluminium velgen).
- 4 - Dop voor wielslotbouten bij aluminium velgen.
- 5 - Gereedschap voor het verwijderen van wioldoppen die de wielbouts niet bedekken (bij aluminium velgen).
- 6 - Demonteerbaar sleepoog.

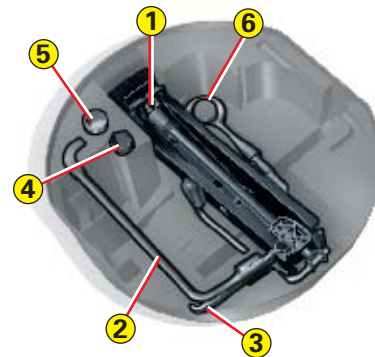

Terugplaatsen

- 1 - Zet het wiel op de naaf.
- 2 - Draai de bouten handvast.
- 3 - Draai de krik **1** in en verwijder deze.
- 4 - Draai de wielbouten vast met behulp van de wielmoersleutel **2**.
- 5 - Plaats de wioldop en let daarbij op de uitsparing voor het ventiel. Zet de wioldop vast door deze rondom aan te drukken. Monteer de beschermdoppen van de bouten bij een auto met lichtmetalen velgen.
- 6 - Monteer na reparatie van het originele wiel dit zo snel mogelijk weer onder de auto.
- 7 - Breng de band op de juiste spanning (zie "Identificatie" en "Gebruiksvoorzorgen") en laat de wielbalans controleren.

Maat van het reservewiel

Als uw auto is uitgerust met een reservewiel (zie etiket) met andere afmetingen dan de op de auto gemonteerde wielen, dan is dit reservewiel alleen geschikt voor tijdelijk gebruik. Rijd niet harder dan 80 km/uur en rijd voorzichtig; de wegligging van de auto is anders dan u gewend bent. Monteer het originele wiel weer zodra dit mogelijk is.

Bandenspanning

Deze staat op de sticker aan de binnenkant van het linker voorportier. Zie "Identificatie" en "Gebruiksvoorzorgen".

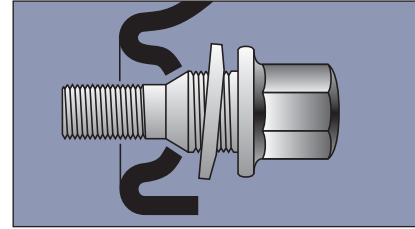
**Lichtmetalen velgen**

Indien uw auto voorzien is van lichtmetalen velgen en een stalen reservewiel, dan is het normaal wanneer u tijdens de montage van dat reservewiel constateert dat de ringen van de wielbouten niet helemaal tegen de velg aankomen.

Bij montage van het stalen reservewiel wordt gebruik gemaakt van het conische gedeelte van de wielbout (zie afbeelding).

Controleer, wanneer u lichtmetalen velg weer monteert, of de ringen van de wielbouten schoon zijn.

WAARSCHUWING

Ga nooit onder een auto liggen die slechts wordt ondersteund door een krik.

Zorg ervoor dat tijdens het verwisselen van een wiel de auto op een vlakke en harde ondergrond staat.

Uitneembaar sleepoog

Het sleepoog is demontabel en monteerbaar aan zowel de voor- als de achterzijde van de auto. Het is opgeborgen in de beschermende houder in het reservewiel.

**Advies**

Alleen bij hoge uitzondering is het toegestaan de auto **over een korte afstand en met lage snelheid** te slepen (informeer naar de wettelijke bepalingen).

Indien niet voldaan wordt aan deze voorwaarden mag uw auto uitsluitend op een autoambulance worden getransporteerd.

INSTRUCTIE VOOR SLEPEN AUTOMAAT EN SENSODRIVE VERSNELLINGSBAK:

Zet de schakelhendel in de stand N (vrijstand).

Slepen over de weg

Zowel aan de voor- als achterzijde van de auto bevinden zich sleepogen.

Deze bereikt u als volgt:

- licht het afdekkapje iets op,
- klik het los door tegen de onderkant te drukken.

Het kapje blijft via een lipje vast zitten aan de bumper, zodat u het niet kunt verliezen.

Zet de contactsleutel in de stand "M", om te voorkomen dat het stuur in de vergrendeling valt.

Gebruik een sleepstang die u dient te bevestigen aan de hierboven beschreven sleepogen.

LET OP:

Bij afgezette motor is noch de besturing, noch het remsysteem bekrachtigd.

Zorg ervoor dat, wanneer u met deze auto een andere auto trekt, de versnellingsbak van de getrokken auto in de vrijstand geschakeld staat.

BRANDSTOFVERBRUIKSCIJFERS

(in liters/100 km, volgens ECE-norm)

Type motor	1.1i	1.4i	1.4i 16V	1.4i 16V	1.6i 16V			HDi 70	1.6 HDi 92	1.6 HDi 110 FAP	
Berline - Service-uitvoering	BVM	BVM	BVMP	BVMP Stop & Start	BVM	BVMP	BVA	BVM	BVMP	BVM	BVM
Stadstraject Uitstoot CO₂ (g/km)	7,6 180	8,2 195	7,6 183	6,9 165	8,6 205	8,0 191	- -	5,3 141	4,9 130	5,7 151	5,7 151
90 km/uur Uitstoot CO₂ (g/km)	5,0 120	4,9 117	5,0 122	4,9 119	5,2 124	5,1 123	- -	3,8 99	3,9 102	3,7 98	3,8 101
Gemiddeld Uitstoot CO₂ (g/km)	6,0 143	6,1 145	6,0 143	5,7 135	6,5 155	6,2 148	- -	4,4 115	4,3 113	4,4 118	4,5 120

De brandstofverbruikcijfers zijn tot stand gekomen volgens de EG-richtlijn 80/1268/EG en worden beïnvloed door het rijgedrag, de gebruiksomstandigheden, de weersgesteldheid, de belading, het onderhoud en het gebruik van accessoires.

BVM : Handgeschakelde versnellingsbak
BVMP : SensoDrive versnellingsbak.
BVA : Automatische versnellingsbak
FAP : Roetfilter dieselmotor.

De gegeven brandstofverbruikcijfers waren juist ten tijde van druk van dit boekje.

ALGEMENE GEGEVENS

Type motor	Berline					
	1.1i BVM	1.4i BVM	1.4i 16V BVMP	1.6i 16V BVM	1.6i 16V BVA	1.6i 16V BVMP
Inhoud brandstoftank	circa 47 liter					
Toegestane brandstof	Ongelode benzine RON 95 - RON 98					
Mimimale draaicirkel tussen muren (in mm)	10,45	10,45	11,55	11,55	-	11,55
Fiscaal vermogen	4	5	5	6	-	6
Maximum theoretische snelheid (km/h) (in de hoogste versnelling)	157	168	180	192	-	192
Gewicht (kg)						
Ledig gewicht (MAV)	1 010	1 014	1 044	1 084	-	1 088
Totaal toelaatbaar gewicht (MTAC)	1 483	1 510	1 535	1 561	-	1 568
Maximaal toegestane belasting op achteras (CMAE AR)	820	820	820	820	-	820
Totaal treingewicht (MTRA)	2 133	2 410	2 435	2 461	-	2 468
Geremde aanhanger (binnen totaal toelaatbaar treingewicht MTRA)	920	1 160	1 160	1 170	-	1 160
Ongeremde aanhanger	540	540	560	570	-	580
Maximaal toegestane kogeldruk	37	47	47	47	-	47
Maximaal toegestane dakbelasting	60					
Bandenmaat geschikt voor sneeuwkettingen	175/65 R14 - 185/60 R15 - 195/50 R16					

ALGEMENE GEGEVENS

Berline				Service-uitvoering		
HDi 70 BVM	HDi 70 BVMP	1.6 HDi 92 BVM	1.6 HDi 110 BVM FAP	1.1i BVM	HDi 70 BVM	1.6 HDi 92 BVM
circa 47 liter						
Diesel				Ongelode benzine RON 95 - RON 98	Diesel	
10,45	10,45	11,30	11,30	10,45	10,45	11,30
4	4	5	6	6	6	6
165	165	180	190	157	165	180
1 022	1 022	1 088	1 127	1 012	1 049	1 093
1 539	1 543	1 579	1 601	1 487	1 530	1 573
820	820	820	820	820	820	820
2 439	2 443	2 479	2 501	2 137	2 430	2 473
1 160	1 160	1 160	1 160	650	900	900
560	570	580	600	520	560	580
47	47	47	47	26	36	36
60						
175/65 R14 - 185/60 R15 - 195/50 R16						

MAV: Ledig gewicht.

MTAC: Maximumlaadvermogen.

CMAE AR: Maximaal toelaatbaar gewicht op achteras.

MTRA: Totaal Toelaatbaar Treingewicht

Gewicht: zie typeplaatje

BVM: Handgeschakelde versnellingsbak

BVMP: SensoDrive versnellingsbak

BVA: Automatische versnellingsbak

FAP: Roetfilter dieselmotor.

De gegeven gewichten gelden voor Frankrijk. Raadpleeg derhalve uw kentekenbewijs voor informatie over de exacte waarden.

VI

128

AFMETINGEN

(in meters)

VI

A	2,460
B	3,860
C	0,760
D	0,640
E	1,435/1,440
F	1,436/1,439
G	1,667
H	1,510/1,612
I	1,912

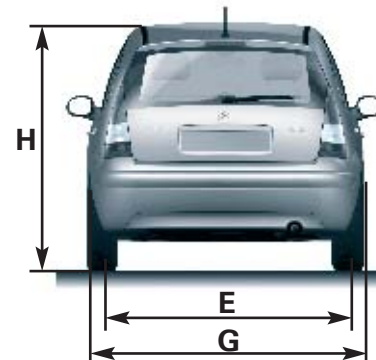
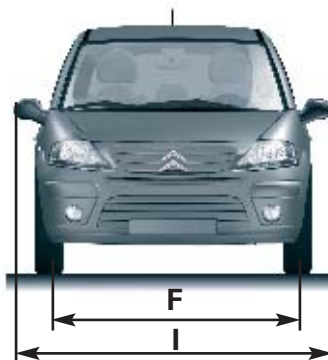
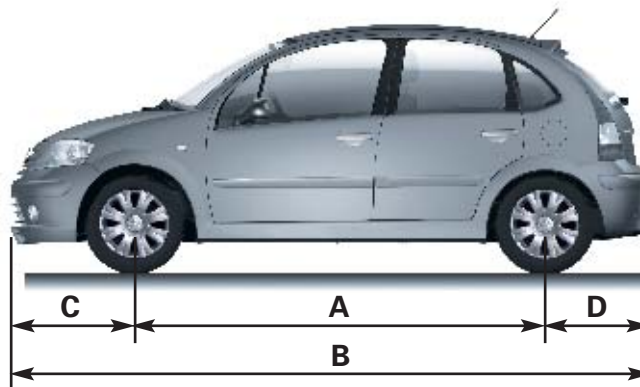

AFMETINGEN

(in meters)

A	1,070
B	0,585
C	0,600
D	1,040
E	0,700
F	1,160
G	0,660
H	0,624

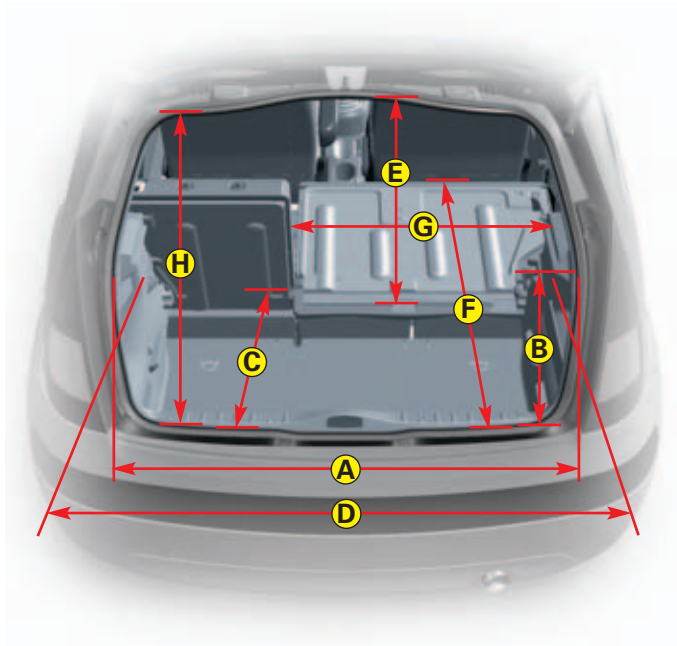

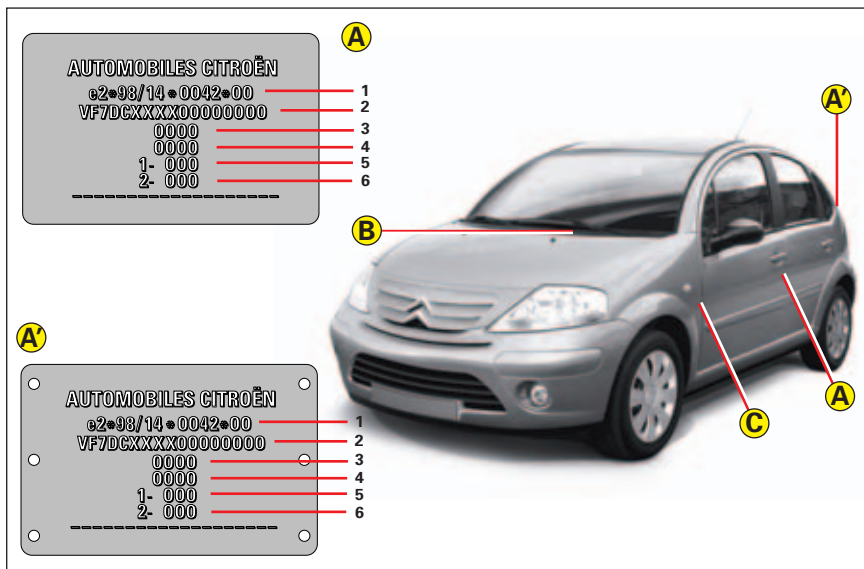
**Typeplaatje**

A Op de linker middenstijl of

A' In de koffer, bij de slotvanger

1 : Nummer Europese typegoedkeuring.

2 : VIN-nummer.

3 : Totaal toelaatbaar gewicht.

4 : Totaal treingewicht.

5 : Maximumgewicht op de vooras.

6 : Maximumgewicht op de achteras.

B VIN-nummer op de carrosserie.

C Kleurcode van de lak.
Bandenmaat.
Bandenspanning.

Het type auto en het VIN-nummer staan eveneens vermeld op het kentekenbewijs.

Elk origineel CITROËN onderdeel is exclusief voor het merk CITROËN.

Om redenen van veiligheid en garantie adviseren wij u om voor uw auto uitsluitend CITROËN onderdelen te gebruiken.



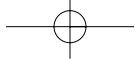

AANTEKENINGEN

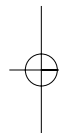
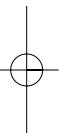

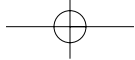

AANTEKENINGEN

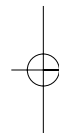
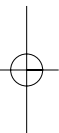



AANTEKENINGEN

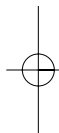
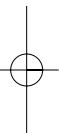



TREFWOORDENREGISTER



- A** ABS 11-68-XIII
 Accu 6-7-41-96-106-107-XIV
 Accu vervangen XIV
 Accupech 106-107
 Achterbank 82
 Achterklep 75
 Achteruitversnelling 57→59-63
 Afmetingen 128-129
 Afstandsbediening 31-32
 Airbags 6-7-11-83-V→VII
 Airconditioning 6-7-77→81
 Airconditioning,
 automatisch 28-79→81
 Airconditioning,
 handmatig 26-27-78
 Algemeen 126-127
 Anti-inbraakalarm 6-7-35-36
 Autogordels III-IV
 Automatische
 koplampverlichting 15
 Automatische vergrendeling tij-
 dens het rijden 73
 Automatische versnellingsbak .. 38
 -58→61-124-125-127
 Automatische
 waarschuwingsknipperlichten . 14
 Autoradio 6-7-45-48-51-52
- B** Banden 126-127-130-XV
 Bandenspanning 130
 Batterijen afstandsbediening
 vervangen 32
 Beknopte
 gebruiksaanwijzing 6→29
 Beladen auto en trekken
 aanhanger XVI
 Benzinemotoren 97→99
 Bestuurdersplaats 6-7
 Binnenverlichting 85
 Black panel 8-9-44
 Boord-
 computer . 6→9-48-49-51→56
 Boorddocumentatiemapje ... 86
 Brake assist system 68
 Brandstof 113
 Brandstof tanken 113
 Brandstofcircuit
 (Diesel) 104-105
 Brandstofcircuit
 dieselmotor 105
 Brandstofmeter 8-9-42
 Brandstofsoort 113
 Brandstoftankklep 112
- C** Centrale
 vergrendeling 6-7-31-33
 Claxon 6-7-14
 Codekaart 34
 Comfort 86→88
 Contact 6-7-37
 Controlelampjes 8→11
- D** Daklastdragers 119-120
 Dashboard 6→9-42-44
- D** Dashboard-
 verlichting 8-9-15-44
 Derde remlicht 118
 Dieselmotoren 100-101
 Dimlichten 11-15-114
 Display 6-7-29
 Dynamische stabiliteitscontrole
 (ESP) 6-7-11-69
- E** ECO-modus 37
 Elektrische ruiten 21
 ESP 6-7-11-69
 ESP uitschakelen 11-48-69
 Extra elektrische
 accessoires XVIII
- F** "Follow me home"-
 verlichting 15-46-49
- G** Geluidssignaal 14-38
 Gereedschap 121-122
 Gewichten 126-127
 Gordelspanners III
 Gordelverstelling 17
 Grootlicht 11-15-114
- H** Handgeschakelde
 versnellingsbak ... 35-36-125-127
 Handgrepen 87
 Handschoenenkastje 6-7-86
 Hoedenplank 93
 Hoofdmenu 45-48-51-52
 Hoofdsteun 18-19-82



TREFWOORDENREGISTER

135



- I** Identificatie auto 130
 Inhoud 2→5
 Inhoud reservoirs 112
 Inrijden XIX
 Instellingen
 bestuurdersplaats 17
- K** Katalysator XVII
 Kilometer teller 8-9
 Kinderbevestigingsmiddelen 84
 Kinder sloten 6-7-74-VIII-IX
 Kleurcode van de lak 130
 Klokje 29
 Koelvloeistof 10-96-103-XX
 Koelwatertemperatuurmeter 10
 Koffer 86-116
 Koplampwissers 13-96-112
 Krik 122
- L** Laadstroomlampje 10
 Lade 85
 Lampen vervangen .. 114→118
 Lekke band XV
 Lichtsignaal 14
 Lokaliseren geparkeerde
 auto 32
 Luchtfilter 96
 Luchtverdeling
 (automatisch) 28-80
 Luchtverdeling
 (handbediend) 26-27
- M** Milieu XXIII
 Mistlampen
 voor 6-7-11-16-114-117
- M** Mistlichten . 6-7-11-16-114-117
 Moduboard 89-90
 Motor 1.1i 97
 Motor 1.4i 97
 Motor 1.4i 16V 98
 Motor 1.6 HDi 101
 Motor 1.6i 99
 Motor HDi 70 100
 Motorcompartiment ... 97→101
 Motorkap 6-7-95
 Motorolie 96-102-XII
 Motorolie (inhoud) 112
 Motortypeplaatje 130
 Multifunctioneel
 display 45→52
- N** Niveaus 96-102-103
- O** Olieniveau-indicator 8-9-42
 Onderhoud ... 95→112-XXI-XXII
 Onderhouds-
 intervalindicator 8-9-43
 Ontdooien -
 ontwasemen 27-81
 Ontwaseming
 achterruit 26→28-81
- P** Parkeerhulp 6-7-72
 Parkeerlichten .. 11-15-114-117
 Parkeerrem 6-7-10-67-XIII
 Plafondlamp 85-116
 Pollenfilter/Geurfilter 78-96
- P** Portieren 73→75
 Praktische wenken ... 113→124
- R** Radiateur (niveau) ... 103-XII-XX
 Radio 6-7-45-48-51-52
 Recirculatie
 interieurlucht 26→28-78-80
 Recycling en milieu XXIII
 Recycling materialen XXIII
 Remblokken (controle) XIII
 Remlichten 117-118
 Remsysteem XIII
 Remvloeistof 10-96-XIII
 Richtingaanwijzers 6-7-11
 -14-114-115-117
 Rijden 31→72
 Rijhouding II
 Roetfilter 70
 Rugleuning 82
 Ruitbediening 6-7-20-74
 Ruitensproeier 6-7-13-96
 Ruitensproeier (inhoud) 112
 Ruitenwisser ... 6-7-12-13-46-49
- S** Schuifdak 91-92
 Schuifdakscherm 91
 Sensodrive versnellingsbak ... 6→9
 -38-62→66-125-127
 Sigarenaansteker 6-7-88
 Signalering 14→16
 Sleepoog 122-124
 Slepen 124-XVI
 Slepen, oplichten 124
 Sleutels 33
 Sneeuwkettingen 126-127
 Snelheidsbegrenzer 6-7
 -8-9-23-24



TREFWOORDENREGISTER



S Snelheidsmeter 8-9
 Snelheidsregelaar 8-9-22-23
 Spiegels 6-7-20
 Spiegelverwarming 20
 Spot 84-116
 Starten 38-59-63
 Startmotor 37-38
 Stoelverwarming 19
 Stop & Start 39→41
 Stuurslot 37
 Stuurverstelling 6-7-17
 Supervergrendeling 31-33

T Technische gegevens 125→130
 Tijd 29-45-47-48-50→52
 Tijd instellen 29
 Toerenteller 8-9
 Transpondersleutel 33

U Uitklapbaar tafeltje in rugleuning 88
 Uitrustingen t.b.v. het comfort 73→93

V Veilig rijden X
 Veiligheid (adviezen) 119-XI-XII
 Ventilatie -
 verwarming 26-27-77-78
 Verbruik 125
 Verlichting 6-7-14→16
 Verstelling van de koplampen 6-7-17
 Voorgloeien (diesel) 11
 Voorstoelen 18-19
 Voorzorgsmaatregelen I

W Waarschuwing
 snelheidsoverschrijding 6-7-71
 Waarschuwingen-
 journaal 47→49
 Waarschuwingen-
 knipperlichten 6-7-11-14
 Wiel vervangen 121→123
 Wioldoppen XXII
 Winter (voorzorgen) XX

Z Zekeringen 6-7-108→111
 Zekeringen
 vervangen 108→111
 Zonneklep 87